





SIGNATURE
KITCHEN SUITE

S



Premium-Tek Appliances se especializa en la importación y distribución selectiva de productos de consumo y profesionales de alta gama en España y Portugal. Su enfoque principal se centra en electrodomésticos premium y ultra premium, así como en soluciones profesionales, marinas y para uso exterior, siempre con un compromiso con la excelencia, la innovación y el diseño.



Nuestra gama de productos y marcas ha sido seleccionada con esmero para ofrecer a nuestros clientes los más altos estándares de calidad, fiabilidad y rendimiento. Cada una de nuestras soluciones está diseñada para elevar su estilo de vida y aportar valor a largo plazo. Son productos fabricados con orgullo, pensados para perdurar y acompañarle durante muchos años



Unox Casa es la innovación definitiva para cocinas modernas y exigentes. Diseñado para hogares que buscan resultados de nivel profesional, este horno combina tecnología avanzada con un diseño elegante y funcional. Ofrece precisión culinaria, cocción uniforme y una variedad de programas inteligentes que simplifican la preparación de cualquier receta. Con Unox Casa Professional Super Oven, transformar tu cocina en un espacio gourmet nunca fue tan fácil.



SKS es una marca de lujo de LG Electronics presenta una nueva generación de electrodomésticos de alta gama con la última tecnología para la conservación y preparación de alimentos. Nuestra filosofía True to Food™ se centra en la pasión por la comida, a la que combinamos un diseño sofisticado y una tecnología de vanguardia.



Soluciones de electrodomésticos outdoor. Innovadores y confiables para mejorar la experiencia en su cocina exterior. Estos electrodomésticos han sido diseñados con los más altos estándares de calidad y resistencia. Buscamos enriquecer la conexión entre las personas y la vida en su espacio exterior de sus casas, contribuyendo así a un estilo de vida al aire libre más placentero y sostenible.



Caple es un referente dentro del sector por la calidad y diseño de sus electrodomésticos, grifos y fregaderos. Sus productos tienen una óptima relación calidad-precio, un diseño inteligente, con unos hermosos acabados e incorporando las últimas tecnologías.

Ofrecemos soluciones de:

- Electrodomésticos Premium minimalistas e integrados.
- Hornos profesionales de restaurantes para casa.
- Electrodomésticos para uso exterior.
- Refrigeración con modos convertibles.
- Amplia selección de conservadores de vino.
- Cajones frigorífico, congelador, vinoteca, convertible.
- Fabricadores de hielo, minibares y frigoríficos para bebidas.
- Grifos y fregaderos estilo británico.



Unox, fundada en Italia en 1990, ha revolucionado el mundo de la cocina profesional al diseñar hornos que combinan innovación, precisión y fiabilidad. Su misión siempre ha sido apoyar a los chefs más exigentes, incluyendo aquellos que lideran restaurantes galardonados con estrellas Michelin, proporcionando herramientas que elevan la creatividad culinaria al más alto nivel. Inspirada en esta excelencia profesional, Unox ha llevado su tecnología al ámbito doméstico con Unox Casa, una línea de hornos de lujo diseñados para hogares que buscan lo mejor en rendimiento y diseño. Unox Casa combina la precisión y versatilidad de los hornos de alta cocina con un diseño elegante y sofisticado, ideal para quienes desean transformar su cocina en una experiencia gastronómica de primer nivel.



Unox HQ, oficinas corporativas en Padua, Italia

Unox tiene una presencia global con más de 35 oficinas físicas en todo el mundo, apoyando operaciones en más de 110 países. Además, la empresa cuenta con 42 filiales y distribuye productos en más de 130 países.



Unox Inc, USA Fabrica UNOX con paneles solares en Carolina del Norte, EEUU

Con el objetivo de minimizar el impacto de nuestros procesos de producción y nuestros edificios en el planeta, sustituiremos todas las tecnologías de calefacción de gas por bombas de calor de aquí a 2030. También nos comprometemos a invertir en la reducción de nuestro consumo eligiendo sistemas de iluminación, aire acondicionado y aislamiento más eficientes, así como a concienciar a nuestro personal para que haga un uso responsable de la energía.

Unox trabaja día a día para construir un mañana más sostenible. Todo reto es más fácil si se tiene un plan bien estructurado para abordarlo. Este plan tiene un nombre: "net zero e-miXion"



Premium-Tek Appliances se dedica a la importación y distribución selectiva de bienes de consumo y profesionales de alta gama en España y Portugal, con especial énfasis en electrodomésticos premium y ultra premium, electrodomésticos profesionales, marinos y productos relacionados.









Elegancia y lujo en Wye River, Australia

Descubre esta impresionante residencia que combina diseño moderno, tecnología avanzada y vistas inigualables al océano. La cocina de esta casa redefine el concepto de sofisticación con el exclusivo Unox Casa Model 1 Super Oven, que ofrece precisión y rendimiento profesional, y el icónico Sub-Zero Pro48, una obra maestra en refrigeración de alta gama. Los acabados en acero inoxidable y el backsplash espejado crean un ambiente luminoso y espacioso, mientras que la encimera texturizada en negro aporta un toque contemporáneo.

En el exterior, la casa presenta una terraza con vistas panorámicas a la playa y al océano, rodeada de naturaleza. El diseño minimalista de los muebles al aire libre y la chimenea suspendida hacen de este espacio un lugar perfecto para relajarse y disfrutar de la serenidad del entorno.

Un verdadero paraíso donde el lujo se encuentra con la belleza natural.

El horno Unox Casa ofrece una experiencia superior frente a un horno doméstico convencional gracias a su tecnología de vanguardia y diseño profesional. Destaca por su precisión en la cocción, que garantiza resultados consistentes incluso en recetas complejas, y por su capacidad para realizar múltiples funciones, como horneado, cocción al vapor, grill y asado, en un solo dispositivo. Su interfaz intuitivo y opciones programables facilitan la preparación de platos sofisticados con un control absoluto sobre temperatura, humedad y tiempo. Además, su construcción en materiales de alta calidad asegura durabilidad, eficiencia energética y un diseño que complementa perfectamente cocinas de lujo.









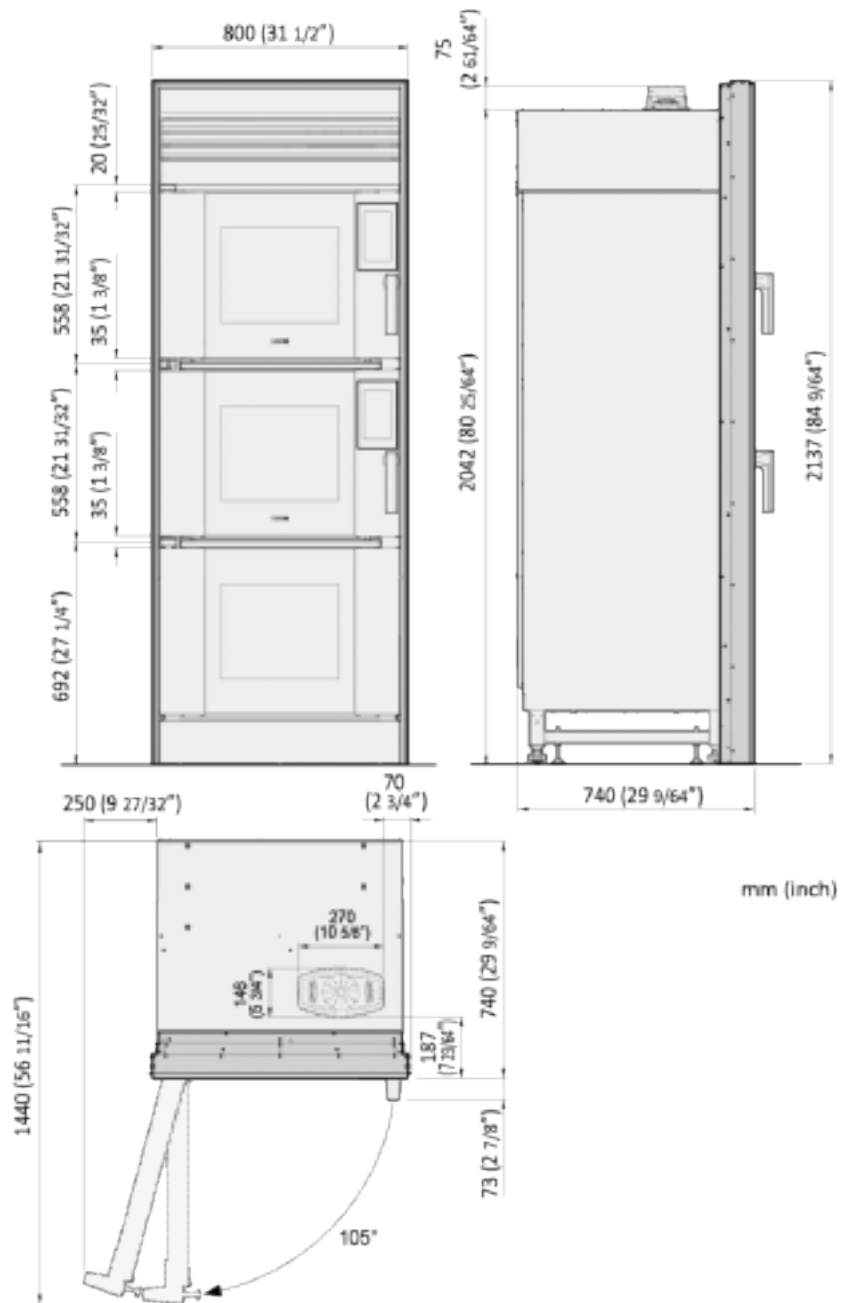

Modelo	XEVH-5511-EPRM
n Capacidad	4+4 bandejas GN 1/1
Distancia entre bandejas	80 mm
n Frecuencia	50 / 60 Hz
Voltaje	380-415V 3N~ 220-240V 3~ 220-240V 1~
n Potencia eléctrica	10,0 kW
Dimensiones - a x p x a	750 x 735 x 2112 mm
n Peso	230 kg
Conexión a la red de agua	Si
n Filtro de agua (6 meses)	Si
Disponible en bisagra derecha	Si



Unox Casa Model 1 | Steel Edition | Black Edition

El SuperOven de Unox Casa te permite realizar cualquier tipo de cocción, incluso las que nunca han sido posibles en hornos domésticos. El SuperOven siempre cocina para ti al máximo nivel y sin esfuerzo. En silencio y al nivel de un restaurante con estrellas Michelin: la perfección está asegurada

Las funciones principales del horno Unox Casa incluyen:

- **Cocción de convección:** Circulación uniforme de aire caliente para garantizar una cocción homogénea.
- **Cocción combinada (convección + vapor):** Permite preparar alimentos jugosos por dentro y crujientes por fuera
- **Cocción al vapor:** Ideal para preservar nutrientes y texturas en pescados, verduras y otros alimentos delicados.
- **Regeneración de alimentos:** Recalienta platos ya preparados manteniendo su textura y sabor originales.
- **Grill:** Logra un dorado perfecto en carnes, pescados y vegetales.
- **Cocción a baja temperatura:** Para recetas que requieren un control preciso y cocción prolongada, como confitados.
- **Fermentación:** Perfecto para masas y panes, gracias a un control preciso de temperatura y humedad.
- **Deshidratación:** Convierte frutas, verduras y hierbas en snacks saludables o ingredientes para recetas.
Cocción sous vide: Compatible con bolsas al vacío para preparaciones de precisión.
- **Ahumado de alimentos:** Aporta sabores intensos y únicos a carnes, pescados y vegetales con técnicas de ahumado integradas.
- **Cocción lenta (slow cooking):** Permite preparar recetas de larga duración a baja temperatura, logrando texturas tiernas y sabores profundos.
- **Programas automáticos:** Recetas preestablecidas para simplificar el proceso de cocción.
- **Cocción personalizada:** Posibilidad de guardar configuraciones de tiempo, temperatura y humedad adaptadas a tus recetas favoritas.
- **Sistema de limpieza automática:** Facilita el mantenimiento con ciclos de limpieza específicos para diferentes niveles de suciedad.



Unox Casa | Black Edition

El nuevo super horno Unox Casa Black Edition redefine la experiencia culinaria en casa con tecnología de última generación y diseño elegante. Este electrodoméstico combina potencia y precisión, ofreciendo una cocción uniforme gracias a su sistema de convección avanzada y controles inteligentes. Su acabado en negro mate le otorga un toque sofisticado que complementa cualquier cocina moderna, mientras que sus funciones multifuncionales permiten hornear, asar, y gratinar con resultados dignos de un chef profesional. Ideal para quienes buscan eficiencia y estilo en un solo producto, el Unox Casa Black Edition eleva el arte de cocinar al siguiente nivel.







Los hornos Unox Casa Model 1 y Model 1S vienen equipados con una gama de accesorios diseñados para maximizar su funcionalidad y adaptarse a diversas necesidades culinarias. A continuación, se detallan los accesorios incluidos:

FAKIRO.GRILL Bandeja en aluminio antiadherente. Dos superficies: lisa y a rayas para diferentes cocciones. Ideal para marcado a la parrilla para carnes, pescados y vegetales. La superficie de plancha es ideal para cocinar filetes de pescado o gambas, conservando su jugosidad y realizando su sabor con un ligero dorado. (*incluida en Model 1)

FORO.BLACK Bandeja en aluminio antiadherente microperforada: Ideal para cocciones que requieren ventilación, como panes, pasteles o vegetales asados. (*incluida en Model 1)

BLACK.40 Bandeja lisa antiadherente: Perfecta para hornear galletas, pizzas o alimentos que requieren una base uniforme. Se puede utilizar para la captura de jugos y grasas, especialmente útil al asar carnes o alimentos grasos.

EGGS 6x2 Bandeja en aluminio antiadherente para cocinar hasta 6 tortillas de 2 huevos cada una. También perfecto para repostería y cocinar porciones individuales. (*incluida en Model 1)

GRILL Bandeja en aluminio antiadherente para cocinar a la parrilla. El precalentamiento de la bandeja no es necesario. Está perforada y ofrece ventilación como un barbacoa. Es ideal para filetes, pechugas de pollo, chuletas, pescados, mariscos y vegetales al grill.

BLACK.FRY Bandeja en acero inoxidable antiadherente perforada para fritos sin exceso de aceite. Es ideal para pollo frito, croquetas, pescado rebozado, calamares a la romana, patatas fritas etc.

STEEL.GRID Rejilla de acero inoxidable: Adecuada para asar carnes o gratinar alimentos, permitiendo el drenaje de grasas.

HYPER.Smoker Ahumador para astillas naturales. No necesita alimentación eléctrica adicional. Para ahumar carnes, pescados, verduras, quesos, frutas, postres como la crema catalana

Sonda de temperatura: Mide la temperatura interna de los alimentos, garantizando una cocción precisa y segura. Kit de inicial de fillo y detergente específico para el sistema de limpieza automática del horno.

Accesorios incluidos			
	BLACK.40 Producto TG902		FAKIRO.GRILL Producto TG872
	STEEL.GRID Producto GRP807		FORO.BLACK Producto TG892
	BLACK.FRY Producto GRP818		GRILL Producto TG882
	EGGS 6x2 Producto TG932		HYPER.Smoker Producto XUC090
	BAKERY.PURE Producto XHC010		

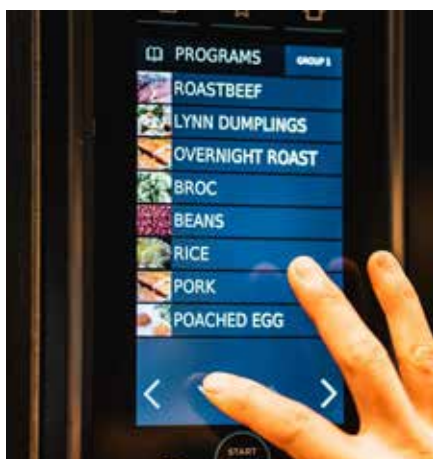

Panel de control digital

30 años de experiencia en el mundo de la cocina profesional han permitido a Unox Casa lanzar una novedad absoluta en el mercado residencial: SuperOven, el horno más inteligente e intuitivo que puedas imaginar. Cada función está al alcance de tu mano, cada plato a un simple toque en la pantalla en modo automático, multi-time o manual.



Cajón de accesorios

El cajón accesorio integrado está meticulosamente diseñado para mantener los utensilios de cocina ordenados y fácilmente accesibles. Es el espacio designado para bandejas profesionales: el Modelo 1 incluye 7 bandejas, mientras que el Modelo 1S viene equipado con 4. Además, alberga convenientemente el detergente para la limpieza automática y ofrece almacenamiento para el ahumador.



Extractor integrado

SuperOven cuenta con un sistema de ventilación integrado que elimina todos los olores y vapores sin necesidad de limpieza durante años. Los filtros profesionales de carbón activo garantizan un rendimiento impecable y mantienen el aire siempre fresco y limpio en la cocina.



Lavado automático

Con un simple toque en la pantalla, SuperOven se limpia con una solución de agua y detergente suave y ecológico patentado por UNOX. La cámara de cocción de acero estará siempre limpia y brillante, lista para volver a utilizarse.

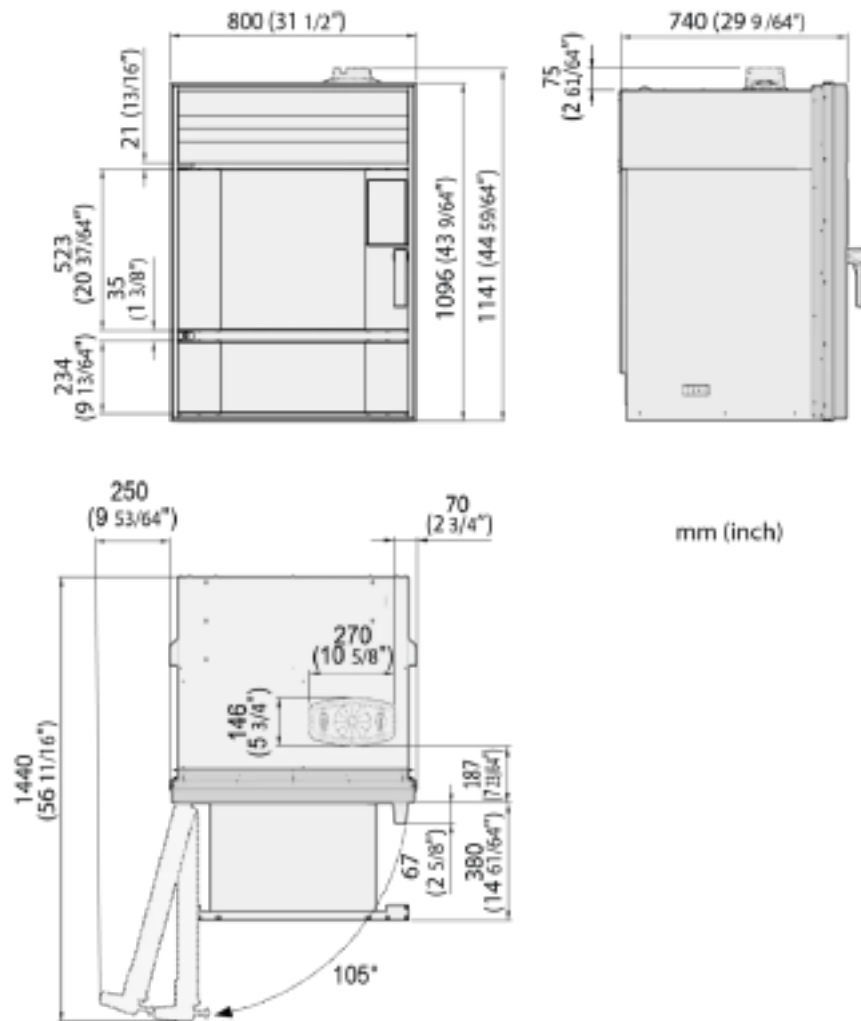

mm (inch)

Modelo	XEVH-0511-EPRM
n Capacidad	4 bandejas GN 1/1
Distancia entre bandejas	80 mm
n Frecuencia	50 / 60 Hz
Voltaje	380-415V 3N~ 220-240V 3~ 220-240V 1~
n Potencia eléctrica	6,2 kW
Dimensiones - a x p x a	800 x 740 x 1096 mm
n Peso	136 kg
Conexión a la red de agua	Si
n Filtro de agua (6 meses)	Si
Disponible en bisagra derecha	Si



Unox Casa Model 1S | Steel Edition | Black Edition

El Unox Casa Model 1S es un horno compacto y de alto rendimiento diseñado para transformar la cocina en casa con resultados profesionales. Entre sus características destacadas se encuentran su tecnología de cocción avanzada con control preciso de temperatura y humedad, que garantiza platos perfectamente cocinados. Su diseño minimalista y elegante se adapta a cualquier espacio, mientras que su interfaz intuitiva facilita la selección de programas automáticos o personalizados. Con una capacidad ideal para familias modernas y funciones versátiles como hornear, asar y regenerar alimentos, el Model 1S ahorra tiempo y maximiza la eficiencia. Además, su sistema de limpieza automática y su construcción sostenible lo convierten en una opción práctica y respetuosa con el medio ambiente.

Versatilidad inigualable: Con múltiples modos de cocción (grill, fermentación, deshidratación, cocción lenta, entre otros), es el aliado perfecto para explorar una amplia variedad de recetas, desde panadería artesanal hasta carnes tiernas y jugosas.

Ahorro de tiempo y eficiencia: Gracias a su control preciso de temperatura, programas automáticos y ciclos rápidos, el Unox Casa reduce el tiempo de preparación y asegura una cocción perfecta sin supervisión constante.

Resultados consistentes y profesionales: La precisión en el control de temperatura y humedad garantiza alimentos cocidos de manera uniforme y con la calidad de un chef profesional en cada ocasión.

Sostenibilidad y ahorro energético: Equipado con tecnología eficiente y un sistema de limpieza automática, reduce el consumo de recursos, lo que lo hace amigable con el medio ambiente y rentable a largo plazo.

Durabilidad y calidad garantizada: Construido con materiales de alta calidad, el Unox Casa está diseñado para durar años, resistiendo el uso intensivo y conservando su rendimiento.

Facilidad de uso: Su interfaz intuitiva y programas preconfigurados lo hacen accesible tanto para chefs experimentados como para principiantes.











Frigorífico Integrable French Door 36"

Extremadamente flexible y espacioso, ideal para familias y para aquellos que aman compartir su pasión con amigos para una buena comida. Cada zona se puede ajustar por separado, para tener una conservación para cada necesidad. Está equipado con dosificadores, agua integrada y cajón central, que se puede cambiar función de acuerdo a la necesidad. Puede instalar el frigorífico a ras o sobresaliendo con un panel personalizado de 19 mm (3/4") o con el kit opcional de paneles de acero inoxidable.









DISPENSADOR DE AGUA

El dispensador de agua fría está integrado en la pared lateral interna, que se activa presionando una palanca directamente con el vidrio. Simple y fácil de usar, el dispensador integrado no resta espacio útil a la capacidad del frigorífico. Los aparatos también están equipados con una máquina de hielo automática, con una capacidad de hasta 2,3 kg de cubitos de hielo.



CAJON CONVERTIBLE

Este cajón especial puede convertirse en frigorífico, congelador o cajón con temperaturas regulables a -1°C , 1°C , $+3^{\circ}\text{C}$ y $+5^{\circ}\text{C}$ según necesidad. Si se configura en modo refrigerador (o congelador), tomará automáticamente la temperatura configurada en el compartimiento del refrigerador (o congelador); alternatively, es posible controlar de forma independiente la temperatura del cajón a través de la cómoda pantalla, seleccionando la temperatura deseada entre las cuatro opciones disponibles arriba.



DOS SISTEMAS DE REFRIGERACIÓN INDEPENDIENTES

El modelo French Door está equipado con dos compresores Linear Inverter, que aseguran un excelente rendimiento, confiabilidad y silencio al más alto nivel. Cada compartimento (frigorífico, congelador, cajón convertible) está gestionado electrónicamente por un evaporador dedicado, para garantizar la máxima precisión en términos de gestión de la temperatura.



ILUMINACIÓN LED POR INDUCCIÓN

El sistema inteligente True-View™ ofrece una luz discreta y puntual en cada estante, nunca dirigida directamente a la mirada de quien abre el frigorífico gracias al funcionamiento por inducción magnética. Cada estante tiene su propia iluminación y se puede ajustar o quitar según sea necesario. Incluso los balcones laterales y el contenedor de refrigerios son reposicionables y extraíbles para una máxima flexibilidad de uso.





INTERIOR BRILLANTE

El vidrio y el metal utilizados para el interior no solo son hermosos a la vista, sino que también están diseñados para garantizar que el congelador funcione a una variación máxima de temperatura de 1 grado real del valor establecido. De este modo, el frío se puede transferir de forma rápida y eficaz.



PANELES PERSONALIZABLES

El modelo SKS French Door se puede revestir perfectamente con los mismos acabados y materiales que su cocina. En el catálogo o en el sitio web puede encontrar toda la información técnica para crear paneles personalizados para su electrodoméstico. Como alternativa, el kit de puerta de acero inoxidable con el logotipo de la marca SKS también está disponible como accesorio.



ESTANTES AJUSTABLES Lift and Go™.

Cada alimento encuentra su lugar, gracias a los estantes ajustables y los amplios cajones. Incluso el recipiente para refrigerios se puede reposicionar fácilmente, más alto o más bajo, creando así espacio para grandes volúmenes, como platos para servir, moldes para pasteles, cajas de pizza, ensaladeras, frutas o verduras voluminosas. Los cajones también cuentan con un cierre hermético, para garantizar el control de la conservación y evitar la dispersión de la humedad.



SMART ICE CREAM

El estante y el cajón de 2 estrellas (**) pueden almacenar helados y alimentos por períodos cortos a una temperatura entre -12 y -18°C. Luego puede sacar el helado del congelador y colocarlo temporalmente en los estantes laterales o en el cajón, para llevarlo a la temperatura ideal de degustación, sin cambios bruscos que puedan arruinar la textura y el sabor de su helado..

No Frost	Sí
n Compresor inverter lineal	Si
2 sistemas de refrigeración independientes	2 compresores
n Wi-Fi habilitado para control SmartThinQ® con aplicación iOS/Android	Si
Desescarche adaptativo automático	Si
n Modos	Ice Plus, demo, máquina de hielo encendida/apagada, encendido/apagado, control de temperatura, restablecimiento del filtro de agua, diagnóstico inteligente, WI-FI
Enfriamiento rápido	Si
n Dispensador de agua integrado	Si
Conexión a la red de agua	Si
n Filtro de agua (6 meses)	Si
Cajón de almacenamiento del congelador completamente sensible	Cierre suave
n Modos cajón convertible	Congelador, Frigorífico, Carne y pescado (-1°C), Bebidas frías (1°C), Frigorífico gastronómico (3°C), Vino fresco (5°C)
Separadores de cajones convertibles	2
n Estantes de almacenamiento	2 estantes ajustables, 1 fijo
Diseño de cajones	2 con guías telescópicas y cierre amortiguado
n Iluminación True-View®	Si
Estantes de puerta en aluminio con inserciones extraíbles	6 en la puerta
n Capacidad de la cubitera extraíble	2 kg
Controles digitales con pantalla LED blanca	Sí
n Controles digitales con pantalla LED blanca	Sí
Indicador de filtro de agua	Sí
n Producción de hielo (24 horas)	1,6 kg
Hielo encendido/apagado	Sí
n Temperaturas de funcionamiento	n Frigorífico: 0°C a 6°C / Cajón superior: convertible con 4 temperaturas / Cajón congelador: -24°C a -16°C

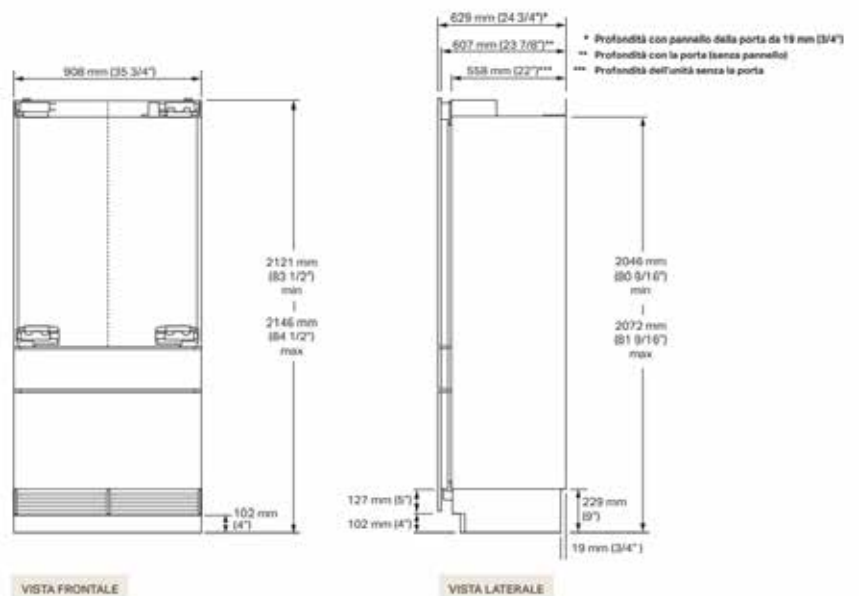
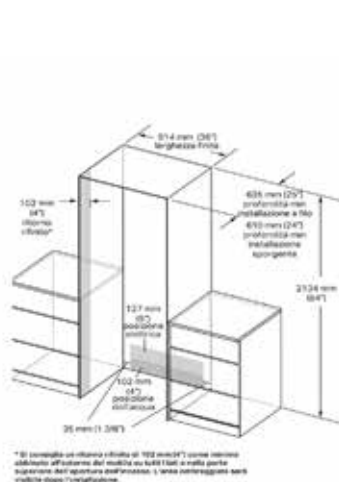



Frigorífico Integrable French Door 36"

Extremadamente flexible y espacioso, ideal para familias y para aquellos que aman compartir su pasión con amigos para una buena comida. Cada zona se puede ajustar por separado, para tener una conservación para cada necesidad. Está equipado con dosificadores, agua integrada y cajón central, que se puede cambiar función de acuerdo a la necesidad. Puede instalar el frigorífico a ras o sobresaliendo con un panel personalizado de 19 mm (3/4") o con el kit opcional de paneles de acero inoxidable.

8806091454928

Tipo de puerta

Acabado interior

Se puede panelar

Arce de acero inoxidable

Clase de eficiencia energética

Capacidad neta total

Capacidad neta frigorífico

Capacidad neta frigorífico

nivel sonoro máximo

Consumo total anual

Clase climática

Fuente de alimentación requerida

Longitud del cable de alimentación

Ancho total

Altura total

Profundidad total

Peso neto

Peso de envío

F

486 litros

372 litros

114 litros

<39 dbA máx.

382 kW/h

SN-T

230V, 50Hz

2200 mm (86,6")

908 mm (35,7")

2121 mm ~ 2146 mm (83,5" ~ 84,4")

607 mm (23,8")

219 kg

241 kg

Frigorífico bajoencimera con cajón convertible

Les presentamos el único frigorífico bajoencimera del mercado de cajones con 6 modos de temperatura convertibles. Dependiendo como lo quiera utilizar, seleccione entre seis modos de temperatura: Despensa, frigorífico, bar, pescado y marisco, carne o congelador

Su interior de acero hace que además de verse genial, también ayuda a minimizar las fluctuaciones de temperatura menos de 1° para mantener la frescura de los alimentos en su interior.

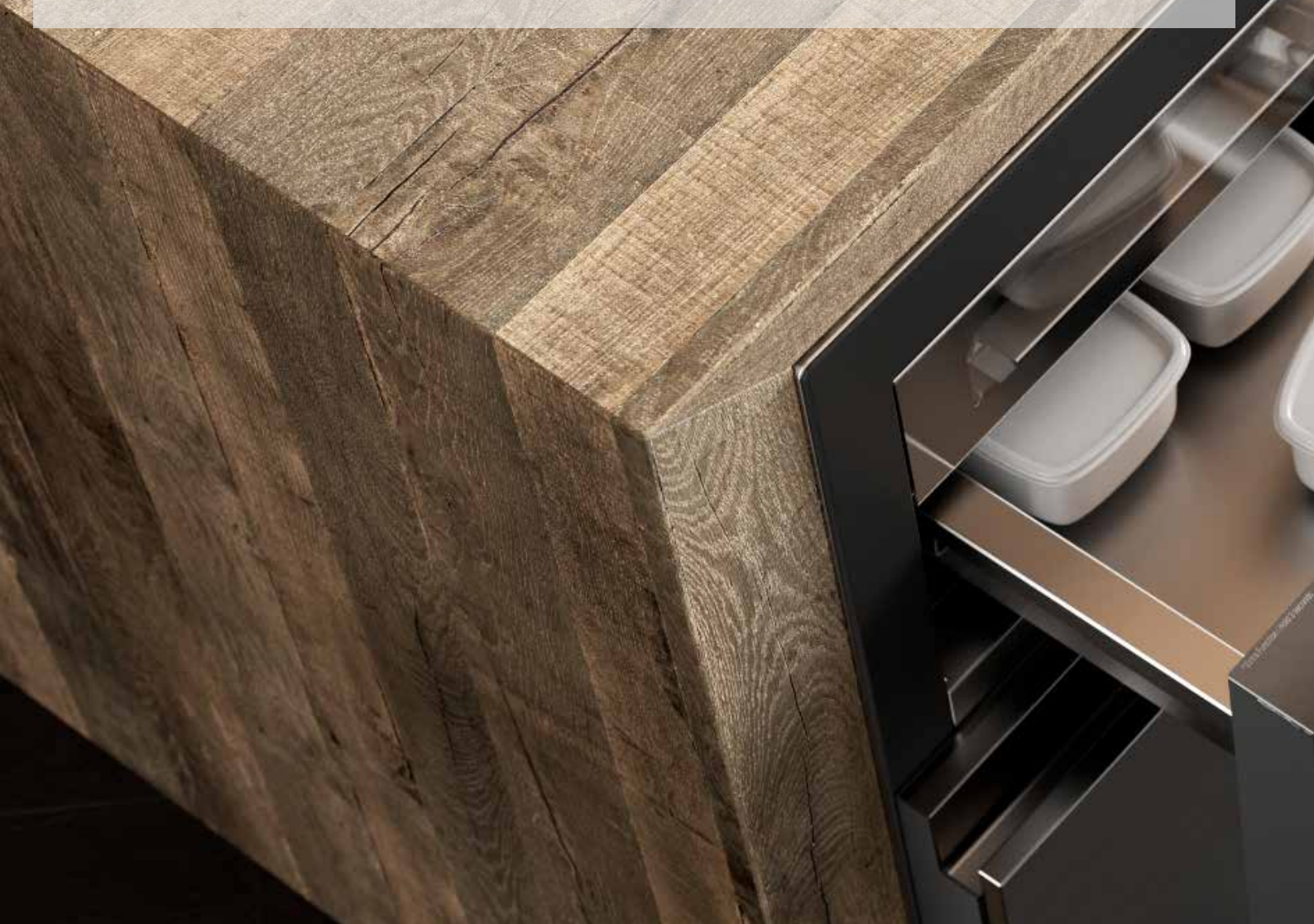

FRONTALES PANELABLES

Este producto ha sido diseñado, como toda la línea SKS, para ser panelado según su proyecto de cocina. De esta forma, el electrodoméstico quedará aún más integrado en tus estancias, dando un toque elegante a tu cocina. Las dimensiones de los paneles personalizados son las mismas para ambos cajones.



CAJONES CONVERTIBLES

Este producto es el único en el mercado que ofrece dos cajones con temperaturas personalizables: el superior se puede ajustar con cinco modos de temperatura, de -3 °C a 10 °C; el inferior se puede convertir en congelador y se puede ajustar con seis modos de temperatura (de -23 °C a 10 °C).



AUTOCIERRE

El frigorífico convertible bajo mostrador SKS incluye la funcionalidad de "autocierre" de los cajones, que garantiza el cierre automático de los cajones de tal manera que no se produzca ningún tipo de problema que pueda comprometer la calidad y la conservación de los alimentos contenidos en su interior..



SILENCIOSO

Los cajones del frigorífico convertible bajo mostrador ofrecen un silencio de 39 dBA, los únicos con certificación ENERGY STAR® hacen de este producto uno de los electrodomésticos más versátiles para cualquier estancia de la casa. Además, ambos cajones pueden ser simultáneamente un refrigerador/congelador, o solo uno de ellos, para satisfacer plenamente sus necesidades de almacenamiento.

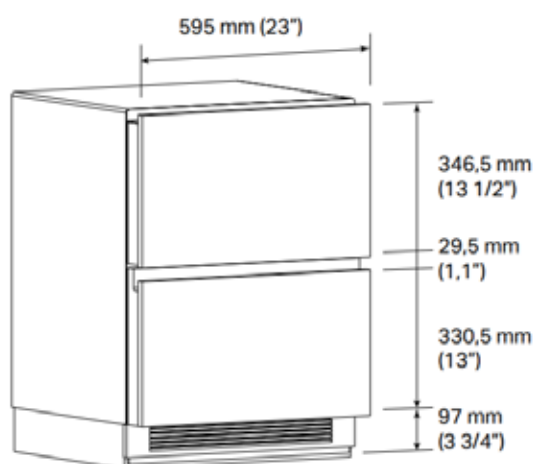

Paneles personalizados

El aparato está diseñado para personalizarse con paneles en línea con la estética del mueble de cocina. Para dimensiones de los paneles personalizados, consulte el diagrama y las siguientes indicaciones:

Paneles sin tiradores:

Panel del cajón superior: 595 mm x 346,5 mm

Panel inferior del cajón: 595 mm x 330,5 mm



CARACTERÍSTICAS		MODOS	
Capacidad neta total	96 litros	Congelador	-21C° a -15 C°
Nivel sonoro maximo	<39 dbA máx.	Carne y pescado	-1 C°
Certificación ENERGY STAR®	Sí	Bar	1 C°
Sin escarcha	Si	Refrigerador	2 a 6 C
Compresor inversor lineal	Si	Dispensa	10 C
Wi-Fi para control SmartThinQ® iO	Si		
Congelación rápida	Si		
Descongelación adaptativa automática	Si		
iluminación True-View®	Si		
Controles digitales con pantalla LED blanca	Sí		
Temperaturas de funcionamiento	-24°C a 10°C		

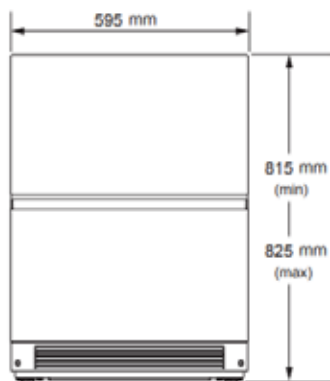

VIEW FROM ABOVE

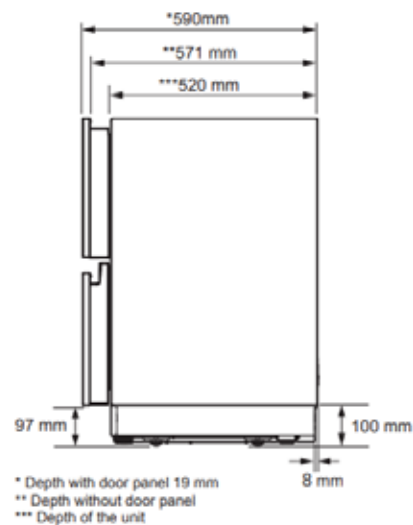
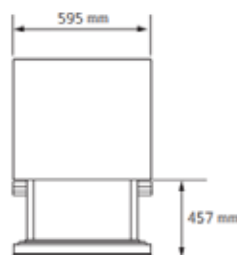



Frigorífico bajoencimera con un cajón convertible

Les presentamos el único frigorífico bajoencimera del mercado de cajones con 6 modos de temperatura convertibles en su cajón inferior. Dependiendo como lo quiera utilizar, seleccione entre seis modos de temperatura: Despensa, frigorífico, bar, pescado y marisco, carne o congelador

Su interior de acero hace que además de verse genial, también ayuda a minimizar las fluctuaciones de temperatura menos de 1° para mantener la frescura de los alimentos en su interior.

- **Dos cajones convertibles independientes:** Cada uno puede configurarse como frigorífico o congelador, ofreciendo una gran flexibilidad para adaptarse a tus necesidades de almacenamiento. Seis modos de temperatura disponibles:
 - Despensa: 10 °C
 - Frigorífico: de 2 °C a 6 °C
 - Bar: de 0 °C a 1 °C
 - Pescado: -1 °C
 - Carne: -2 °C
 - Congelador: de -21 °C a -15 °C (solo cajón inferior)
- **Compresor Lineal Inverter:** Minimiza las fluctuaciones de temperatura (± 1 °C), asegurando una conservación óptima de los alimentos y reduciendo el desgaste del compresor.
- **Diseño silencioso:** Con un nivel de ruido de solo 39 dBA, ideal para cocinas abiertas, salones o dormitorios.
- **Conectividad Wi-Fi:** Permite controlar y monitorear la temperatura de forma remota a través de la aplicación SKS en dispositivos iOS y Android.













SIGNATURE

2°C

SIGNATURE





No Frost	Sí
n Compresor inverter lineal	Sí
1 sistemas de refrigeración independientes	1 compresor
n Wi-Fi habilitado para control SmartThinQ® con aplicación iOS/Android	Sí
Desescarche adaptativo automático	Sí
n Modos	encendido/apagado, control de temperatura, restablecimiento del filtro de agua, diagnóstico inteligente, WI-FI
Enfriamiento rápido	Sí
n Dispensador de agua integrado	Sí
Conexión a la red de agua	Sí
n Filtro de agua (6 meses)	Sí
Separadores de cajones convertibles	2
n Estantes de almacenamiento	3 estantes ajustables, 1 fijo
Diseño de cajones	3 con guías telescópicas y cierre amortiguado
n Iluminación True-View®	Sí
Estantes de puerta en aluminio con inserciones extraíbles	6 en la puerta
n Controles digitales con pantalla LED blanca	Sí
Controles digitales con pantalla LED blanca	Sí
n Indicador de filtro de agua	Sí
Temperaturas de funcionamiento	Frigorífico: 0°C a 6°C

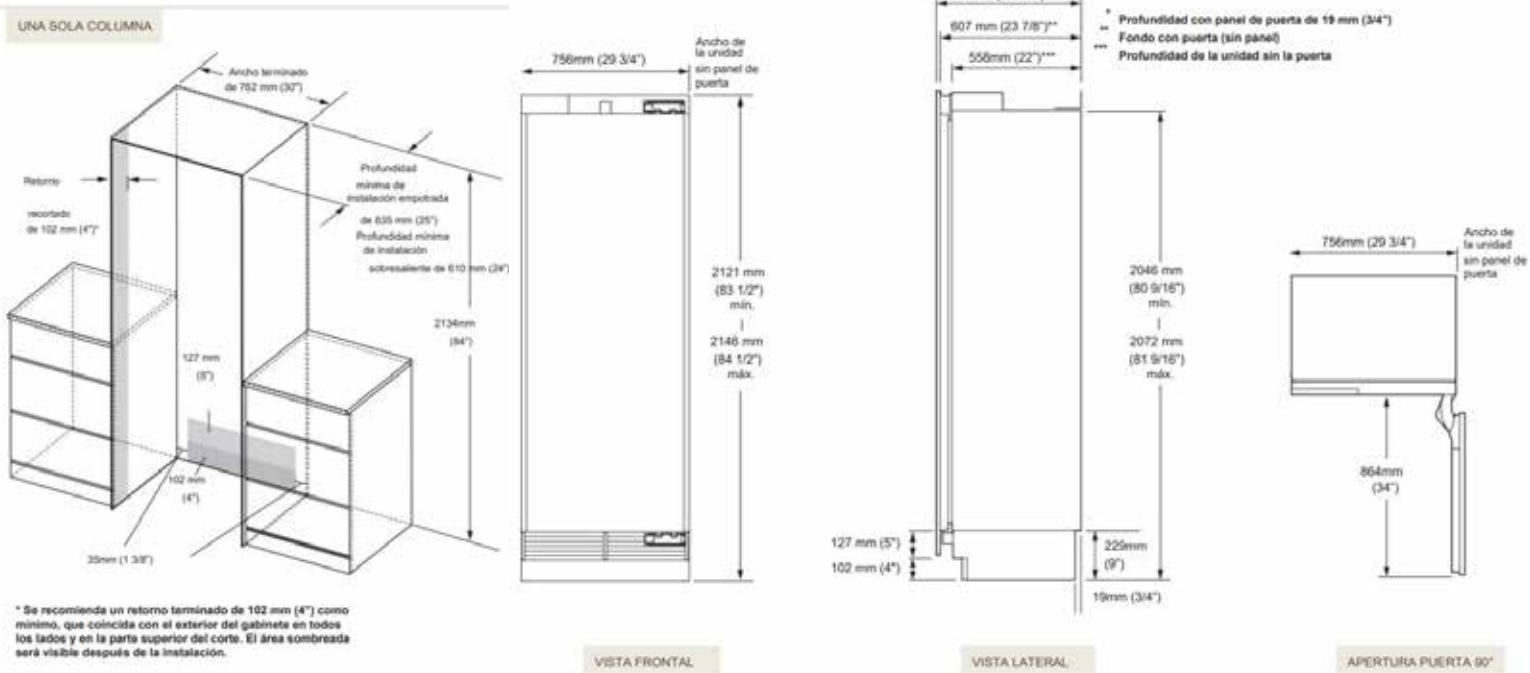



Columnas Integrables

Refrigeradores de columna Todos nuestros centros de refrigeración son empotrados, flexible y panelable, con puertas de acero inoxidable disponibles para la compra como accesorios. Los refrigeradores de columna están disponibles en 24" de ancho o 30", con dispensador de agua incorporado en la pared lateral. Los interiores son de acero inoxidable, vidrio y ABS para los estantes.

8806091454973

Tipo de puerta
Acabado interior

Se puede panelar
Arce de acero inoxidable

Clase de eficiencia energética

E

Capacidad neta total

502 litros

nivel sonoro máximo

<39 dbA máx.

Consumo total anual

125 kW/h

Clase climática

SN-T

Fuente de alimentación requerida

230V, 50Hz

Longitud del cable de alimentación

2200 mm (86,6")

Ancho total

756 mm (29,7")

Altura total

2121 mm ~ 2146 mm (83,5" ~ 84,4")

Profundidad total

607 mm (23,8")

Peso neto

175 kg

Peso de envío

201 kg









Cocción con vapor y aire caliente.

La combinación de aire caliente y vapor te permite preparar cualquier tipo de plato, suave o crujiente. La APP y las recetas programadas te ayudarán a encontrar tu combinación ideal. El vapor proviene del agua en un tanque que contiene hasta 1 litro de agua. Gracias a la función de descalcificación y drenaje de agua residual, siempre estará seguro de utilizar solo agua dulce. La función de evaporación seca perfectamente cualquier condensación residual en el horno.

Pantalla táctil LCD a color de 7".

Todas las funciones se pueden controlar a través de una pantalla táctil a color, con una definición increíble. Desde aquí, puede comprobar con precisión cómo está funcionando su horno en ese momento: icono de sonda telescópica, bloqueo para niños, modo de demostración, WI-FI, encendido remoto. Todo se indica con iconos especiales. Cuando el horno está en funcionamiento, la tira en la parte superior del horno se ilumina en rojo



Vapor para todos.

Nuestros hornos pueden regular la intensidad del vapor: 100% vapor; vapor asistido, con aire caliente estándar a 160°C pero regulable; Cocción Sous Vide a baja temperatura (60°C); vapor gourmet, con porcentajes preestablecidos de vapor y aire caliente en función de las recetas programadas en el horno. Luego, en solo 10 minutos, la función SpeedClean limpiará el horno de forma independiente, gracias al uso de vapor y al esmalte interno especial sin la adición de agentes químicos

Apertura automática sin tiradores.

Todos los hornos tienen puertas sin manijas. Un sensor inteligente reconoce que un adulto está cerca, a una distancia que supone una probable interacción con el aparato. Entonces se activa un segundo sensor que, si se toca, activa la apertura suave de la puerta.

SKSLV2401S



Cocción mixta al vapor.

Cocina tradicional, microondas y vapor añadido. El horno compacto Signature Kitchen Suite está diseñado para aquellas situaciones en las que, incluso en un espacio pequeño, desea ser lo más creativo posible en la cocina. El modo Combi Steam calienta los alimentos gradualmente, utilizando tanto el calor del microondas como el calor húmedo del vapor. Esta función es especialmente adecuada, por ejemplo, para calentar platos preparados o sobras. Los platos se restauran rápidamente a su consistencia original.

Función de microondas.

El microondas tiene una potencia progresiva de 100 W a 1000 W, con 10 niveles seleccionables, que incluyen: baño maría (100 W), llevar la fruta a temperatura ambiente (200 W), descongelar mariscos (400 W), cocinar jamón o aves enteras (500 W), cocinar budines y cremas (600 W), cocinar huevos y derretir chocolate (700 W), calentar pasta y verduras (900 W), hasta hervir agua (1000 W). Un nivel para cada tipo de cocción. Las recetas preestablecidas ayudan a seleccionar el nivel más adecuado.



Volumen personalizable y brillo de la pantalla.

En este horno compacto, todo se puede personalizar hasta el más mínimo detalle. Para la pantalla, el grado de brillo también se puede configurar del 20 % al 100 %, con incrementos del 20 %. El volumen del sonido también es ajustable, así como cambiar el sistema de referencia para pesos y medidas. Todo se puede configurar fácilmente a través de la pantalla táctil LCD a color de 7". Este horno, como todos los demás productos, combina a la perfección con los demás electrodomésticos, para crear un conjunto perfecto.

Icono de descarga.

Este horno también está preparado para WI-FI y se puede conectar a la red doméstica. El icono Descargar aparece en la pantalla cuando hay actualizaciones de software o nuevas recetas disponibles para descargar. De esta forma, tu horno, así como tu smartphone, estarán siempre actualizados.

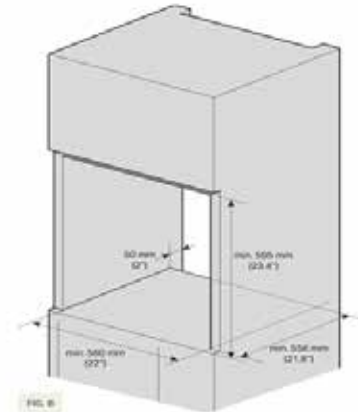
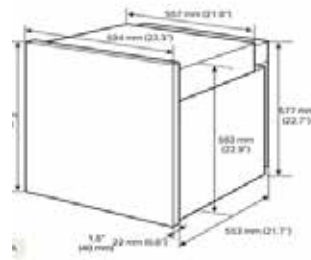
Horno combi de vapor
SKSOV2411S Horno multifunction combinación vapor

EAN	8806087744644
n Revestimiento de interiores	Esmalte de porcelana azul
Mostrar	LCD TFT a color de 7"
n Wi-Fi habilitado para control SmartThinQ® app iOS/Android	Si
Modo de cocción	(18) aire caliente, aire caliente ecológico, estático, asistido por ventilador, pizza, rostizado, rostizado ligero, rostizado con calor rápido+, parrilla pequeña, parrilla grande, prueba, mantener caliente, descongelar, calentar, calor inferior, 100 % vapor, sous Vide, Steam-asistido
n Programas automáticos 'Chef Gourmet'	20
Puerta sin tirador de apertura automática	Si
n Abierto Suave	Si
Sensor de movimiento	Si
n Luz ambiental (roja)	Si
Generación de vapor externa	Si
n Cocción con 100% vapor con regulación de temperatura a C°	Si
Sous-vide	Si
n Descalcificación	Si
El secado	Si
n Capacidad del tanque de agua	1L
Iluminación interior LED	Si
n Limpieza rápida	Si
Material de la puerta	Vidrio de smog
n accesorios incluidos	2 guías telescópicas, 1 rejilla de alambre, 1 bandeja honda, 1 bandeja para hornear, 1 bandeja perforada
Probeta de temperatura	Si

Horno True to Food

SKSLV2401S Horno combinación vapor y microondas

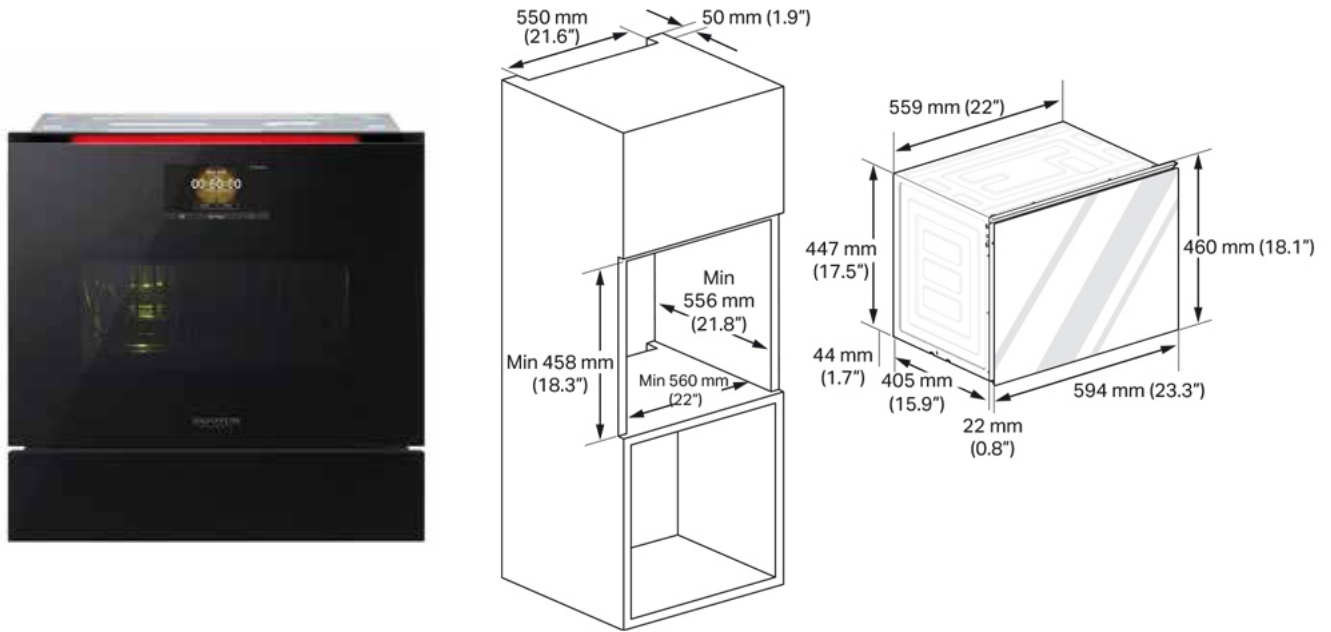

EAN	8806098010455
n Revestimiento de interiores	Acero
Mostrar	LCD TFT a color de 7"
n Wi-Fi habilitado para control SmartThinQ® con aplicación iOS/Android	Si
Modo de cocción	Microondas, aire caliente, estático, asado, asado automático, pizza, parrilla, parrilla crujiente, descongelación, calor inferior, vapor asistido
n Programas automáticos 'Chef Gourmet'	30
Puerta sin tirador de apertura automática	Si
n Abierto Suave	Si
Sensor de movimiento	Si
n Luz ambiental (roja)	Si
inversor de microondas	Si
n Potencia de cocción del microondas	1000W
Generación de vapor externa	Si
n Descalcificación	Si
El secado	Si
n Capacidad del tanque de agua	1L
Iluminación interior LED	Si
n Limpieza rápida	Si
Material de la puerta	Vidrio de smog
n accesorios incluidos	Bandeja de metal/bandeja perforada/parrilla
Probeta de temperatura	Sí

Cajón Calentador SKSWD24012

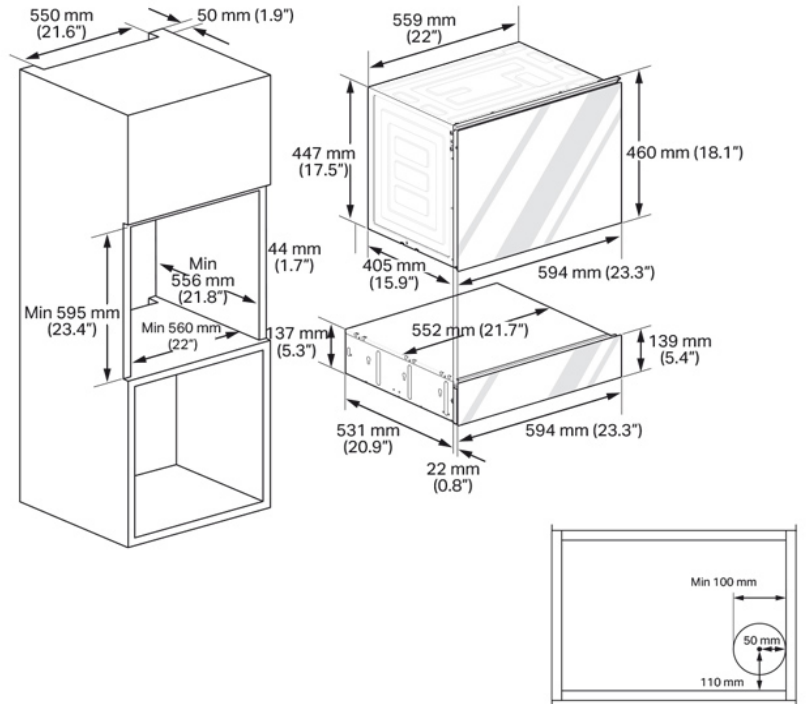

EAN	8806098008780
n Acabados	Vidrio negro
Ajustes de temperatura	40°C - 55°C - 70°C - 80°C
n Indicador de funcionamiento	Si
precalentar platos	Si
n mantener caliente	Si
Prueba	Si
n Descongelar	Si
Cocción a baja temperatura	Si



Combinación perfecta.

Gracias a su tamaño, el cajón calentador combina perfectamente con el horno compacto SKS. Juntos ocupan 60 cm, por lo que se pueden colocar al lado de un horno de 60 cm para crear una alineación horizontal perfecta. Conveniente de usar, el elemento calefactor en la parte inferior del aparato se puede configurar en 4 niveles diferentes según sus necesidades. Una luz LED brillante indica cuando el producto está en funcionamiento.

4 ajustes de calentamiento.

El aparato se puede configurar en 4 configuraciones de funcionamiento diferentes: 1 (40 °C) para usar como cámara de fermentación para la masa; 2 (55 °C) para mantener calientes alimentos como huevos o pan; 3 (70°C) para hornear papas o calentar puré de poraro; 4 (80°C) para hornear pasteles. El primer ajuste también se puede utilizar para calentar platos o tazas, o para mantener los platos listos para disfrutarlos calientes, tal vez esperando a que lleguen todos los invitados.





El horno SKS multifunction combinación vapor incorpora un interior de esmalte de porcelana azul, un revestimiento premium diseñado para ofrecer máxima durabilidad y un acabado altamente resistente al calor y la corrosión. Este material no solo aporta un aspecto elegante y distintivo, sino que facilita considerablemente la limpieza al crear una superficie lisa y no porosa donde los residuos se adhieren menos, optimizando también funciones como Speed Clean. Además, el esmalte azul ayuda a mejorar la visibilidad interior al reflejar mejor la iluminación LED y soportar el uso intensivo propio de un horno multifunción con vapor, garantizando un rendimiento constante a lo largo del tiempo.

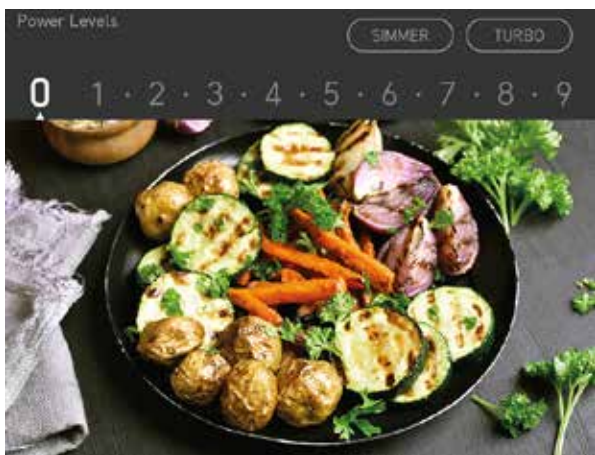

17 niveles de potencia

Desde pantalla táctil 7" TFT LCD, se activan las zonas de cocción presionando directamente sobre su imagen y seleccionando el número de la escala de 0 al 9, con incrementos de 0.5 para cada nivel. Desde el nivel 0.5 para mantener el calor sin cocinar, hasta el nivel Boost para hervir agua, cada nivel está asociado con un tipo de comida y cocción. En el manual del usuario se proporciona una tabla..



Potencia de 3400 W a 6800 W.

La zona dual central ofrece 3400W en modo normal o 6800W en modo boost. Con una potencia de 6800 vatios, el elemento central doble de 28 cm es el potente elemento central de inducción.



Tres programas preestablecidos: C, F, T

C - Cocinar a fuego lento, F - Melt, T - Boost (cocinar rápidamente): Programas preestablecidos para activar fácilmente tres de los modos más utilizados. Por lo tanto, es posible acceder a estos sencillos ajustes sin seleccionar un nivel específico..



Seguro de limpieza.

Puede usar esta función cuando desee limpiar la zona de la pantalla táctil de la encimera, sin el riesgo de activar las funciones de cocción. Para activar esta configuración, presione el icono Seguro de limpieza para bloquear los controles durante 30 segundos. Para desbloquear los controles, espere 30 segundos o mantenga presionado el ícono de Bloqueo de limpieza durante 1 segundo..



Detección automática.

La tecnología inteligente identifica la posición y las dimensiones de la bandeja en uso, lo que permite ajustar los ajustes sin tener que seleccionar un modo.

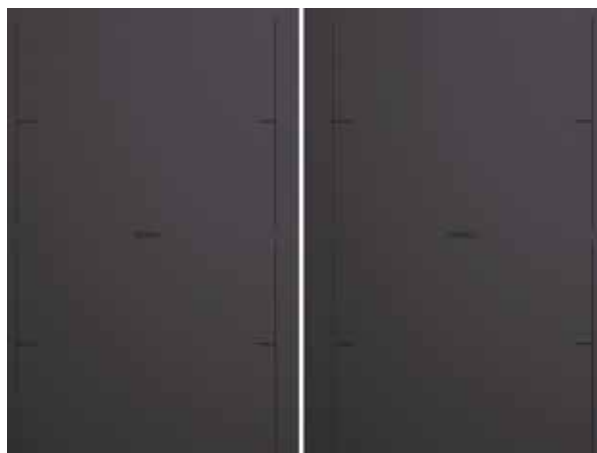

Dos zonas de cocción flexibles.

Cuando las zonas flexibles se utilizan en modo Full Flex, extendiendo así la superficie de uso a todo el lado, la potencia es de 3300 W en modo normal y 3650 W en modo boost..



Placa de inducción flexible SKSIT3601G

Tipo de placa	Placa integrada
n Número de zonas y/o zonas de cocción	5
Potencia total	10.200 W / 230 V ~50 A
n Medidas de placa	91 x 930 x 535 mm
Medidas del corte standard en la encimera	146 x 873 x 503 mm
n Distancia mínima en frente de la encimera	55 mm
Distancia mínima a la pared trasera	52 mm
n Peso neto	22,9 kg
Potencia de zona flexible delantera derecha e izquierda	1.700 W
n Potencia de la zona flexible delantera derecha e izquierda (modo Boost)	3.400 W
Potencia de Full Flex Zone derecha e izquierda	3.300 W
n Potencia de la zona flexible completa derecha e izquierda (modo Boost)	3.650 W
Potencia zona central dual	3.400 W
n Potencia zona central dual (modo Boost)	6.800 W
Control	7" TFT LCD



QuadWash™ y Motor Direct Drive

Único en su clase con cuatro brazos móviles que rocían agua en cuatro direcciones para obtener un lavado más potente y completo. Además su motor Direct Drive proporciona la máxima potencia sin ruido..



10 Programas de lavado y 8 opciones

Automático, Intensivo, Delicado, Refresh, Eco, Turbo, Extra Dry, Ciclo de descarga, Limpieza a máquina, Rinse, Express, DualZone, Half Load, Energy Saver, Steam, High Temp, Delay Start, Control Lock: para cada carga y necesidad, existe el programa más adecuado. Al final del lavado, gracias a la función de secado Auto Open, la puerta se abre automáticamente para perfeccionar la fase de secado, especialmente de plástico.

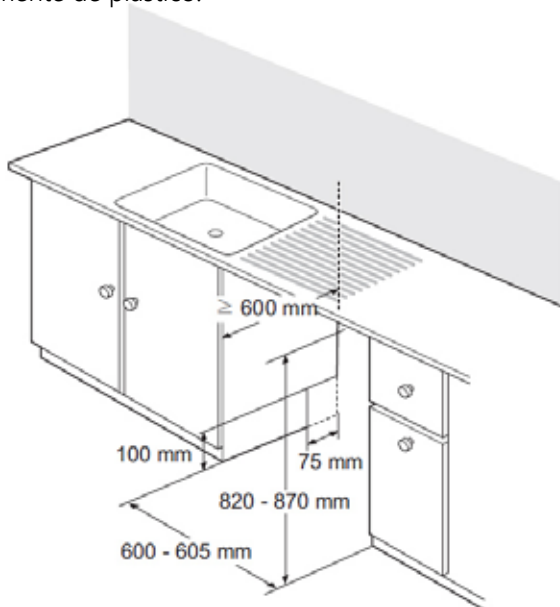

Tecnología PowerSteam

Esta opción mejora el rendimiento del lavado al agregar vapor: las 4 boquillas ubicadas en el panel de la puerta le permiten combinarlo con los programas Auto, Intensivo, Delicado, Refresh, Eco y Turbo.



SmartRack®

La cesta ajustable puede acomodar cómodamente platos de todas las formas y tamaños, lo que permite una limpieza a fondo. Dispone de luz interior



Alerta de limpieza de la máquina

Cada 30 ciclos de lavado, una luz indicadora se enciende automáticamente para recordarle que la función de limpieza del lavavajillas debe estar activada. Este ciclo debe activarse sin vajilla dentro del aparato; Elimina suciedad, olores, manchas blancas y otros residuos.



Lavavajillas integrable de puerta deslizante TrueSteam™ QuadWash™

Cubiertos	14
n Motor Inverter Direct Drive	Sí
TrueSteam™	Sí
n QuadWash™	Sí
Programas	(10) Automático, Intensivo, Delicado, Refresh, Eco, Turbo, Ciclo de descarga, Limpieza a máquina, Enjuague, Express
n Opciones	(8) Zona dual, Media carga, Ahorro de energía, Vapores, Alta temperatura, Secado extra, Inicio diferido, Bloqueo de control
Aqua-Stop	Si
n Clase Energética	D
Nivel sonoro programa ECO	43 dBA
n Consumo de agua por ciclo	9,5 L
Consumo eléctrico por ciclo	0,849 kWh
n Durada ciclo estándar	193 min
Durada ciclo rápido	56 min
n Durada ciclo turbo	78 min







SKINS Wine Cabin, una notable obra de arte diseñada para elevar la estética y la funcionalidad de los espacios interiores. Creada por el prestigioso estudio m2atelier de Milán, esta excepcional armario de vinos está preparado para redefinir la forma de abordar el diseño de interiores. Nuestro producto ofrece una gama de acabados para adaptarse a diversas preferencias de diseño y variantes de acabado, ofreciendo un total de 12 estilos y opciones distintas. Si desea un acabado a medida, nuestro equipo colaborará con el fabricante para evaluar la viabilidad y proporcionar una cotización personalizada..





SKINS Wine Cabinet

La SKINS Wine Cabinet diseñada por el estudio m2atelier como precioso contenedor para la vinoteca bajo encimera de SKS. La estética esencial se encuentra con sugerencias urbanas y referencias vintage en este armario free standing con un fuerte carácter arquitectónico: un mueble altamente decorativo caracterizado por una interesante combinación de materiales con efectos texturales y cromáticos.

SKINS Wine Cabin es una cautivadora fusión de forma y función, meticulosamente diseñada para ser una preciosa carcasa para la bodega de vinos de SKS. Este gabinete independiente irradia un encanto arquitectónico, combinando una estética minimalista con inspiraciones urbanas y un encanto vintage. Lo que realmente lo distingue es la intrigante mezcla de materiales que crea cautivadores efectos texturales y cromáticos.

Características clave:

- Base central giratoria: La base central de latón bruñido no solo agrega un toque de lujo sino que también facilita el acceso a su colección de vinos.
- Personalización: SKINS Wine Cabin ofrece un ámbito de personalización. Puedes elegir entre una variedad de acabados, que van desde la madera hasta el cuero, todos ellos envolviendo elegantemente un panel de vidrio micronervado.
- Interior funcional: En el interior, cuenta con una zona superior "vanity" equipada con estantes y un refinado cajón. Perfecto para guardar copas, tapones de vino y champán, sacacorchos, abridores de botellas, garrafas y decantadores.



SKS | SIGNATURE
KITCHEN
SUITE







SKS | SIGNATURE
KITCHEN
SUITE

Columnas de vino integrables

Las características innovadoras de nuestras columnas de vino incorporadas se inspiraron en el entorno ideal de las históricas cuevas de vino del viejo mundo. Diseñados para una conservación precisa del vino, estos refrigeradores utilizan nuestra exclusiva Wine Cave Technology™ para brindar protección contra las cuatro mayores amenazas del vino: vibración, luz y variaciones de temperatura y humedad

8806091454928

Tipo de puerta

Acabado interior

Se puede panelar

Arce de acero inoxidable

Clase de eficiencia energética

Capacidad neta total

Capacidad neta frigorífico

Capacidad neta frigorífico

nivel sonoro máximo

Consumo total anual

Clase climática

Fuente de alimentación requerida

Longitud del cable de alimentación

Ancho total

Altura total

Profundidad total

Peso neto

Peso de envío

F

486 litros

372 litros

114 litros

<39 dbA máx.

382 kW/h

SN-T

230V, 50Hz

2200 mm (86,6")

908 mm (35,7")

2121 mm ~ 2146 mm (83,5" ~ 84,4")

607 mm (23,8")

219 kg

241 kg

SKSUW2401G Conservador de vino SKS bajoencimera 24"

Capacidad de la botella (750 ml)	41
n Sin escarcha	Sí
Compresor Lineal Inverter	Sí
n Wi-Fi habilitado para control SmartThinQ® con aplicación iOS/Android	Sí
Ventana InstaView™ (Golpear dos veces para ver el interior)	Sí
n Tecnología Wine Cave™	Sí
Zonas de temperatura	2
n Temperaturas de funcionamiento	4°C a 18°C
Modos	Sabbath, Demo, Power On / Off, Temp Control, Smart Diagnosis, WI-FI
n Control de humedad	Si
Compatibilidad a gran altitud	Si
n Motor antivibración	Si
Protección UV	Si
n Estantes de almacenamiento	4
Material del estante	Madera de haya natural con elementos metálicos
n Estantes del presentador	Sí
Iluminación True-View®	Sí
n Iluminación del estante del presentador	Si
Material de la puerta	Vidrio de smog

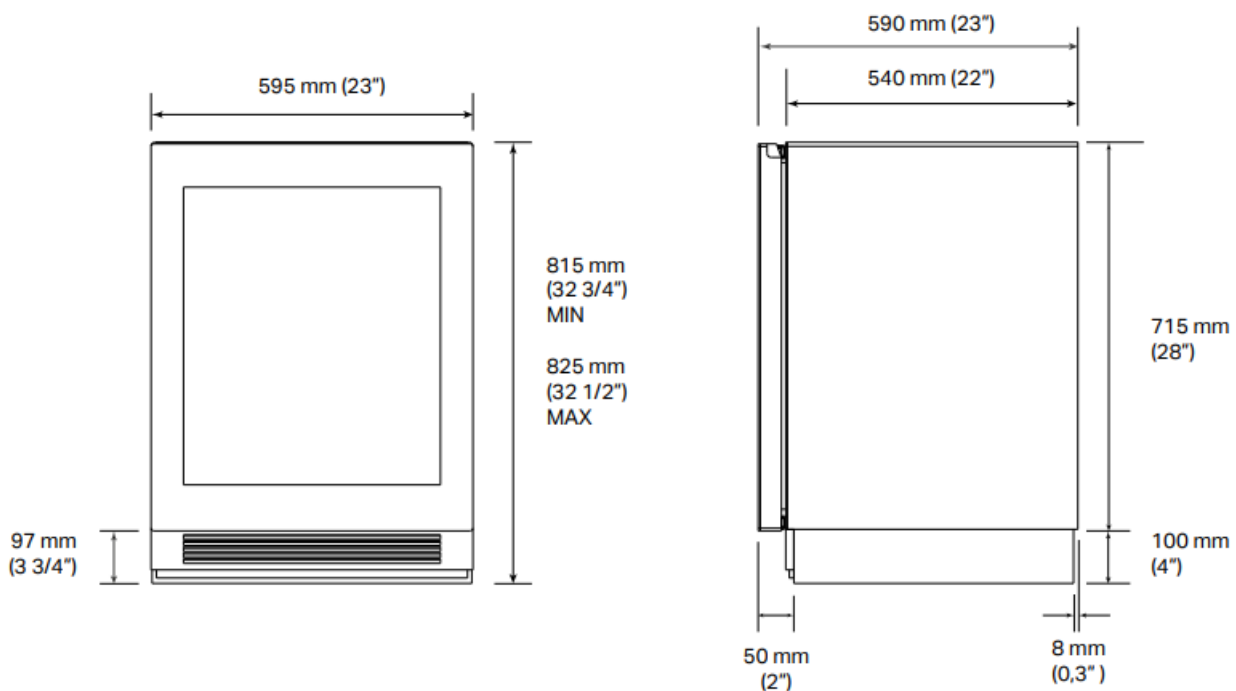

FRONT VIEW

SIDE VIEW





Dos zonas de temperatura, luz y humedad.

Dos zonas de temperatura independientes ayudan a mantener los vinos blancos y tintos a la temperatura adecuada para exaltar su sabor. El vidrio triple oscuro protege el vino de los dañinos rayos UV, mientras que el control de la humedad lo lleva a niveles óptimos que ayudan a preservar la calidad y el sabor del vino.



Distintivo diseño completamente de vidrio.

La vinoteca bajo encimera cuenta con un elegante diseño simétrico completamente de vidrio que permite instalarla al ras. Además, el triple cristal mate oscuro de las puertas protege las botellas de los rayos UV, evitando posibles alteraciones provocadas por la luz.



Capacidad hasta 41 botellas.

La vinoteca bajo encimera tiene capacidad para 41 botellas en 4 estantes de madera de haya natural. Además de su elegancia, los estantes son sólidos al tacto, dan estabilidad y ayudan a eliminar olores y sustancias que pueden alterar las propiedades del vino y, sobre todo, regulan de forma natural la temperatura y la humedad internas.



Diseño integrado de ajuste exclusivo.

La vinoteca bajo encimera cuenta con un diseño simétrico inteligente que hace posible instalarla al ras e invertir la puerta.







Vinotecas Integrables

ESTANTES TELESCÓPICOS

Los modelos Sense Premium tienen estantes metálicos telescópico con frente de haya y acero inoxidable son suaves para las botellas, lo que reduce los rayones accidentales en la etiqueta y le permite ver fácilmente su colección. Perfecto para botellas de Rioja y Cava.

TECNOLOGÍA DE PURIFICACIÓN AIRE

Los filtros de carbón eliminan los olores e impurezas en el aire, evitando que penetren en el corcho, para garantizar que su colección esté en su mejor momento de servir.

FUNCIONALIDAD PREMIUM

Cuatro configuraciones de luz y cuatro funciones le permiten encontrar el entorno de almacenamiento adecuado para su vino.





ON/OFF

La luz interna está continuamente encendida. Tres minutos después de cerrar la puerta, la luz se atenuará para un aspecto más sutil..



LUZ APERTURA PUERTA

La luz interna se encenderá cuando se abre la puerta, y apaga cuando la puerta está cerrada.



TEMPORIZADOR

Esta función mantiene las luces encendidas durante 10 minutos una vez que se cierra la puerta y luego se apaga.



BRILLO

Una vez que se selecciona una función de luz, puede ajustar el brillo de la iluminación interna



MODO NORMAL

La vinoteca funcionará con las temperaturas que usted seleccione



MODO ECO

El panel de iluminación y control se apaga y el compresor se retrasa. Perfecto para ahorrar energía



MODO INTELIGENTE

La velocidad del ventilador se ajusta de acuerdo con la temperatura ambiente, lo que reduce los niveles de ruido y ahorra energía.



MODO DEMO

Principalmente para uso minorista. En este modo, el compresor y el calentador se desactivan y la entrada del ventilador se reduce.





VINOTECA SENSE DE COLUMNA CON ZONA DUAL

CARACTERÍSTICAS CLAVE

- Puerta de cristal negro brillante
- Estantes para botellas de vino 750ml y cava
- La tecnología no-frost del compresor mantiene una temperatura constante
- Dos zonas de temperatura controladas de forma independiente [zona superior, consumo, zona inferior conservación]
- Control táctil y pantalla LED
- Iluminación LED blanca sin rayos UV / sin calor [conmutable]
- Libre de vibraciones
- Tirador cuadrado de acero negro
- Estantes de haya



VINOTECA DE COLUMNA COMPLETAMENTE INTEGRADA

CARACTERÍSTICAS CLAVE

- Totalmente integrado en columna
- Requiere marco de puerta de mueble
- Se puede instalar una puerta de mueble completa sin ventana
- Los estantes pueden acomodar botellas de Burdeos o Borgoña de 750 ml
- La tecnología de enfriamiento por compresor sin escarcha mantiene una temperatura constante
- Zona de temperatura dual
- Control táctil y pantalla LED blanca
- Iluminación LED blanca sin calor ni rayos UV (conmutable)



Vinoteca de columna integrable Sense Premium

CÓDIGO

- Demo

WC1800

DIMENSIONES

A:1728mm

RENDIMIENTO

- Clase energética C
- Consumo 174kWh/yr
- Temperatura ambiente 16°C-32°C
- Rango temperatura zona superior 5°C-18°C,
- zona media 5°C-10°C,
- zona inferior 10°C-18°C
- Rango humedad >65%
- Silencioso 45dB[A]

FUNCIONES DE LUZ

- On/off
- Apertura de puerta
- Temporizador
- Brillo

FUNCIONES PROGRAMA

- Normal
- Eco
- Inteligente

CARACTERÍSTICAS

- Requiere marco de puerta integrable
- Acepta puerta sólida
- Los estantes pueden botellas de 750ml tipo Burdeos y botellas de champán
- La tecnología no-frost del compresor mantiene una temperatura constante
- Controles táctiles y pantalla LED blanco
- Filtros de carbón [x3]
- Iluminación LED blanca sin rayos UV / sin calor
- [conmutable]
- Libre de vibraciones
- Estantes metálicos telescópicos con frentes de haya, y perfiles de acero
- Ventilador circula aire fresco para distribución uniforme temperatura
- Puerta reversible
- Cierre suave (Soft close)
- 2 calentadores suben temperatura si baja la temperatura externa
- Alarma temperatura y puerta abierta

- Zona superior 2 estantes deslizantes y 1 exhibición
- Zona central 3 estantes deslizantes y 1 exhibición
- Zona inferior 3 estantes deslizantes y 1 estante base
- 100% libre de CFC/HFC
- Puerta de vidrio anti-UV endurecido
- Interior negro con panel trasero en acero inoxidable
- Suministrado con rejilla ventilación acero inox 525 mm A
- Preparado para montaje zócalo de muebles

EXTRAS OPCIONALES

- 6 Etiquetas vino [WINELABEL]
 - Tirador acero [HANDLE7]
 - Tirador negro [HANDLE7BK]
 - Filtro de recambio[WC1CF]
- Visite caple.co.uk para la gama completa

TECNOLOGÍA DE PURIFICACIÓN DE AIRE

Sus tres filtros de carbón suministran aire limpio a la vinoteca, evitando que los olores del ambiente afecten el sabor del vino almacenado.

CAPACIDAD

- Capacidad máx. 70 botellas de vino estilo Burdeos 750ml

Diagramas de apilamiento de botellas disponibles en caple.co.uk

Vinotecas en Columna



SENSE WC6411BG

- Puerta vidrio negro
- Capacidad 21 botellas
- Una zona temperatura
- Altura 455 mm

CLASSIC WC6401

- Puerta acero inoxidable
- Capacidad 21 botellas
- Una zona temperatura
- Altura 455 mm

SENSE PREMIUM WC1800

- Puerta integrada
- Estantes telescopicos
- Tres filtros de carbón
- Tres zonas temperaturas
- Capacidad 70 botellas
- Enfriador de latas con estanterías de vidrio opcionales
- Ventilación a través de la rejilla del zócalo
- Altura 1728 mm

SENSE WC1796BG

- Puerta de cristal negro
- Estantes madera haya
- Tres filtros de carbón
- Tres zonas temperaturas
- Capacidad 89 botellas
- Ventilación a través de la rejilla del zócalo
- Altura 1788 mm

CLASSIC WC1792

- Puerta de cristal negro
- Estantes madera haya
- Tres filtros de carbón
- Tres zonas temperaturas
- Capacidad 89 botellas
- Ventilación a través de la rejilla del zócalo
- Altura 1788 mm



SENSE WC6521BG

- Puerta vidrio negro
- Capacidad 41 botellas
- Dos zonas temperatura
- Altura 886 mm

CLASSIC WC6511

- Puerta acero inoxidable
- Capacidad 41 botellas
- Dos zonas temperatura
- Altura 886 mm

CARACTERÍSTICAS CLAVE

- Su tecnología no-frost del compresor mantiene la temperatura constante
- Estantes para botellas de vino 750ml y cava
- Zonas temperatura controladas electrónicamente
- Control táctil y pantalla LED
- Ventiladores internos para temperatura constante
- Filtros de carbón (SENSE PREMIUM)
- Iluminación LED blanca sin rayos UV /sin calor
- [conmutable]
- Libre de vibraciones
- Estantes telescópicos de metal con frente de haya y perfil de acero (SENSE PREMIUM)
- Estantes deslizantes de madera de haya (SENSE/ CLASSIC)
- Tirador cuadrado de acero inoxidable (SENSE/ CLASSIC)
- Cristal reforzado anti UV
- Respetan el medio ambiente. No CFC/HFC
- 4 funciones de luz y 4 funciones programables (SENSE PREMIUM)
- Puerta reversible

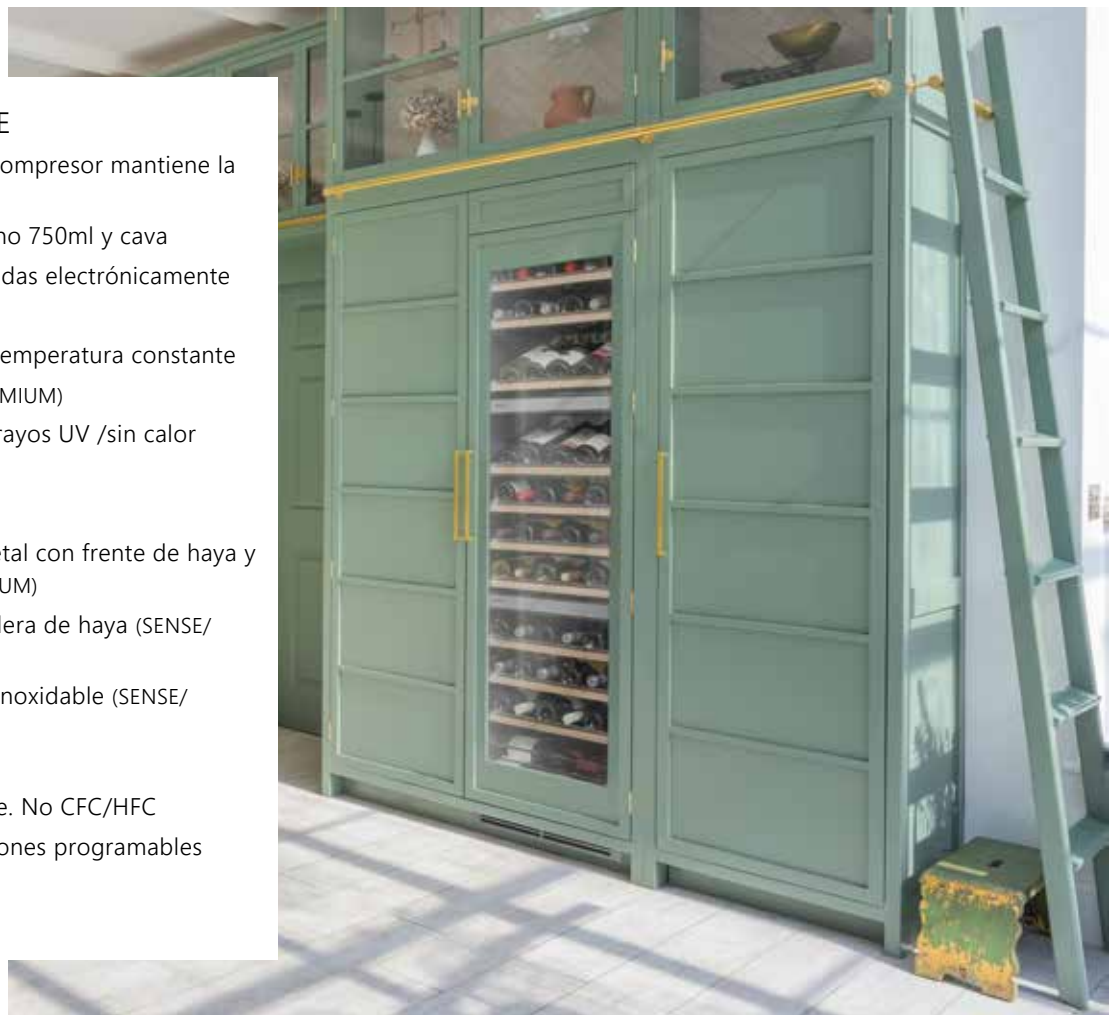



SENSE / CLASSIC
Estantes deslizantes de
madera de haya



SENSE PREMIUM
Estantes telescópicos metálicos
con frente de haya y perfil de acero
permiten extraer más fácilmente las
botellas.



CARACTERÍSTICAS CLAVE

- Integrable con puertas de muebles a medida.
- Tecnología no-frost del compresor mantiene una temperatura constante
- Dos zonas de temperatura controladas de forma independiente [zona superior, consumo, zona inferior conservación]
- Control táctil y pantalla LED
- Filtro de carbón
- Iluminación LED blanca sin rayos UV /sin calor
- Libre de vibraciones
- Altura ajustable para zócalo de 100-150 mm
- Estantes metálicos telescópicos con frentes de haya, y perfiles de acero

Vinoteca Integrable Sense Premium Bajoencimera Zona Dual

CODIGO REF.
Wi6161

⇔ DIMENSIONES
A: 595mm

e RENDIMIENTO
- Clase energética F
- Consumo 103kWh/yr
- Temperatura ambiente 16°C-32°C
- Rango temperatura zona superior 5°C-10°C, zona inferior 10°C-18°C
- Rango humedad > 65%RH
- Silencioso 38dB[A]

FUNCIONES
4 FUNCIONES DE LUZ
- On/off
- Apertura de puerta
- Temporizador
- Brillo

4 FUNCIONES PROGRAMA
- Normal
- Eco
- Inteligente
- Demo

CARACTERÍSTICAS
- Ventilador circula aire fresco para distribución uniforme temperatura
- Alarma temperatura y puerta abierta
- Puerta reversible
- Zona superior con 2 estantes deslizantes
- Zona inferior con 3 estantes deslizantes y 1 base
- Puerta de vidrio anti-UV endurecido
- 100% libre de CFC/HFC
- Interior y exterior negro
- Suministrado con zócalo/rejilla acero inox 525 mm A
- Preparado para montaje zócalo de muebles

CAPACIDAD
- Capacidad máx. 35 botellas de vino estilo Burdeos 750ml
Diagramas de apilamiento de botellas disponibles en cable.co.uk

EXTRAS OPCIONALES
- Estante de vidrio [1 x GSHELF3]
- Tirador [HANDLE7]
- Filtro de recambio [WC1CF]
Visite cable.co.uk para la gama completa





ESTANTES TELESCÓPICOS

Sus estantes telescópicos metálicos con frente de haya y perfil de acero permiten extraer más fácilmente las botellas.



ESTANTES DE VIDRIO PARA BEBIDAS

El accesorio de tres estantes de vidrio le permite transformar parte de su vinoteca para enfriar bebidas enlatadas.



4 FUNCIONES DE LUZ Y 4 PROGRAMAS.

Tiene cuatro funciones de luz que incluyen un temporizador y brillo, así como cuatro programas. El programa ecológico es ideal para aquellos que desean ahorrar más electricidad, ya que se apagarán las luces internas cuando no esté en uso



TECNOLOGÍA DE PURIFICACIÓN DE AIRE

El filtro de carbón suministra aire limpio a la vinoteca, evitando que los olores del ambiente afecten el sabor del vino almacenado

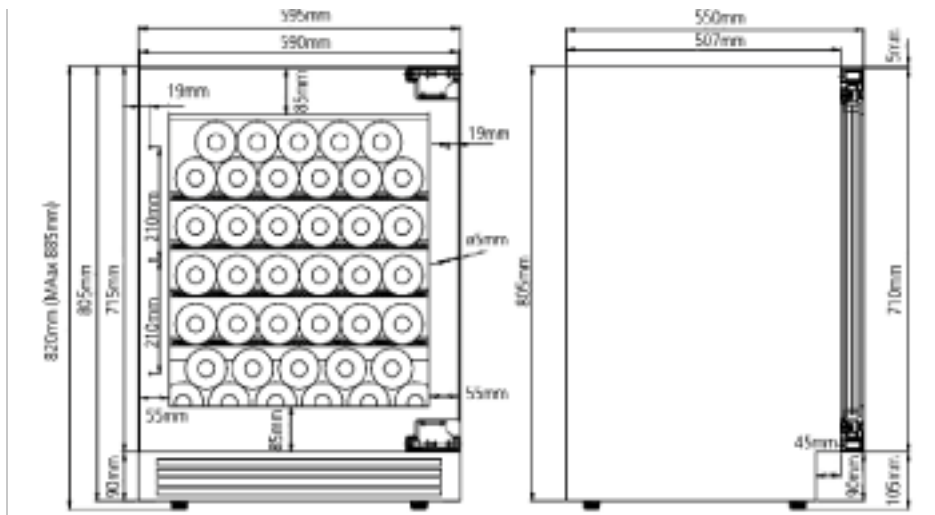

DIMENSIONES
A:595mm

ACABADOS DISPONIBLES

- Integrable
- Acero inoxidable
- Gunmetal
- Vidrio negro

RENDIMIENTO

SENSE PREMIUM

- Clase energética F
- Consumo 103kWh/yr

SENSE/CLASSIC

- Clase energética G
- Consumo 145kWh/yr

- Temperatura ambiente 16°C-32°C
- Rango de temperatura 5°C-18°C
- Rango humedad >65%
- Silencioso 43dB[A]

CARACTERÍSTICAS

- Ventilador circula aire fresco para distribución uniforme temperatura
- Puerta reversible
- 4 estantes telescópicos o 5 deslizantes y 1 estante base
- Puerta de vidrio anti-UV endurecido
- 1 tanque de agua para control de humedad
- 100% libre de CFC/HFC
- Interior negro
- Preparado para montaje zócalo de muebles
- Ventilación a través de la rejilla del zócalo
- Suministrado con zócalo rejilla universal acero inoxidable A: 525 mm y rejilla de anchura total

CAPACIDAD

SENSE PREMIUM

- Capacidad neta 58 litros
- Capacidad máx. 35 o 44 botellas de vino estilo Burdeos 750 ml

SENSE/CLASSIC

- Capacidad neta 56 litros
- Capacidad máx.46 o 38 botellas zona dual y 52 botellas para una zona de vino estilo Burdeos 750 ml

Diagramas de apilamiento de botellas disponibles en caple.co.uk

EXTRAS OPCIONALES

- 3 estantes de vidrio traslúcido con molduras de plástico negro [GSHELFPACK/300]
- Rejilla acero inoxidable completa con abrazaderas de fijación [GRILL / CLASS301]]
- Tirador negro cuadrado [HANDLE7BK]
- 1 estante de vidrio[GSHELF1]
- Recambio filtro carbon [WC1CF]

Visite caple.co.uk para la gama completa



SENSE PREMIUM

Estantes telescópicos de metal con frente de haya y perfil de acero



SENSE / CLASSIC

Rejilla acero inoxidable completa
GRILL/CLASS601



SENSE / CLASSIC

Estantes deslizantes de madera de haya



SENSE / CLASSIC

Perfil decorativo
FP600SS [Acero]
FP600BK [Vidrio negro]
FP600GM [Gunmetal]

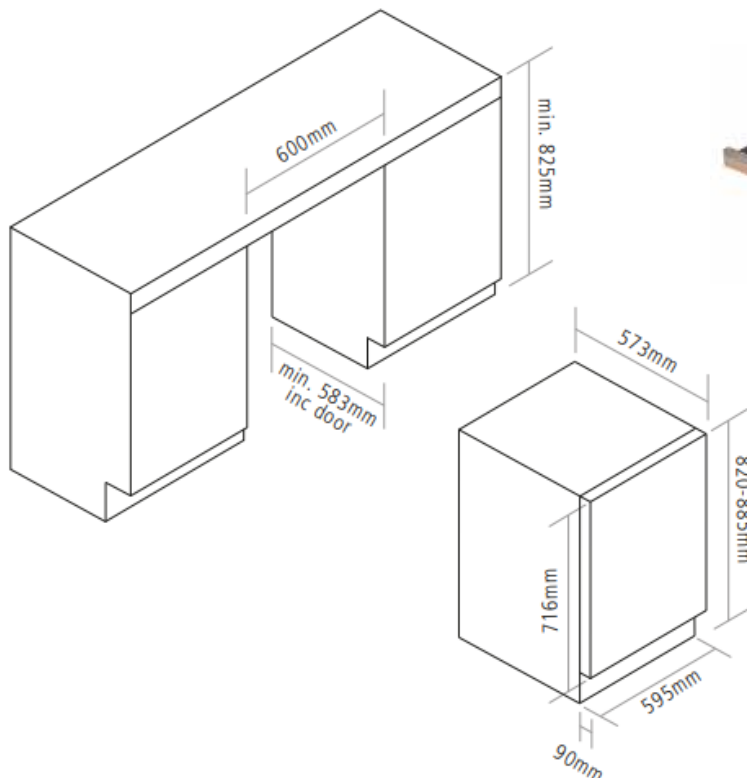

GSHELF2 (SENSE PREMIUM)



HANDLE7BK





SENSE PREMIUM
Wi6161

- Puerta integrada
- Capacidad 35 bot.



SENSE PREMIUM
Wi6150

- Puerta de acero
- Capacidad 44 bot.



SENSE
Wi6135GM

- Puerta bronce
- Capacidad 46 bot.



SENSE
Wi6136BG

- Puerta vidrio negro
- Capacidad 46 bot.



CLASSIC
Wi6135

- Puerta acero
- Capacidad 46 bot.



SENSE PREMIUM
Wi66155BG

- Puerta vidrio negro
- Capacidad 44 bot.



SENSE
Wi6235BG

- Puerta vidrio negro
- Capacidad 38 bot.



CLASSIC
Wi6234

- Puerta acero
- Capacidad 38 bot.



SENSE (1 ZONA)
Wi6143BG

- Puerta vidrio negro
- Capacidad 52 bot.



CLASSIC (1 ZONA)
Wi6142

- Puerta acero
- Capacidad 52 bot.



CARACTERÍSTICAS CLAVE

- La tecnología no-frost del compresor mantiene una temperatura constante
- Zona de temperatura controlada electrónicamente
- Control táctil y pantalla LED
- Filtro de carbón (SENSE PREMIUM)
- Iluminación LED blanca sin rayos UV /sin calor [conmutable]
- Libre de vibraciones
- Altura ajustable para zócalo de 100-150 mm
- 4 estantes telescópicos de metal con frente de haya y perfil de acero (SENSE PREMIUM)
- 5 estantes deslizantes de madera de haya (SENSE/CLASSIC)
- Tirador cuadrado de acero inoxidable
- Opción tirador cuadrado de acero negro HANDLE7BK para modelo SENSE Wi6134, Wi6233, Wi6141
- 4 funciones de luz y 4 funciones programables (SENSE PREMIUM)





VINOTECA SENSE BAJOENCIMERA CON ZONA DUAL

CARACTERÍSTICAS CLAVE

- Puerta de acero gunmetal de una pieza
- Estantes para botellas de vino 750ml y cava
- La tecnología no-frost del compresor mantiene una temperatura constante
- Una zona de temperatura
- Control táctil y pantalla LED
- Se convierte en un enfriador de latas utilizando estanterías de vidrio opcionales
- Iluminación LED blanca sin rayos UV / sin calor [conmutable]
- Libre de vibraciones
- Altura ajustable para zócalo de 100-150 mm
- Tirador cuadrado acero negro
- Estantes de madera de haya

CÓDIGO

Wi6135GM

DIMENSIONES

↔ Ancho:595mm

RENDIMIENTO

- e Clase energética F
- Consumo 98kWh/yr
- Temperatura ambiente 16°C-32°C
- Rango de temperatura 5°C-18°C
- Rango humedad >65%
- Silencioso 39dB[A]

OTROS ACABADOS

- Cristal Negro
- Acero Inoxidable
- Acero negro

CARACTERÍSTICAS

- Ventilador circula aire fresco para distribución uniforme temperatura
- Puerta reversible
- 5 estantes deslizantes y 1 estante base
- Puerta de vidrio endurecido anti-UVA
- 1 tanque de agua para control de humedad
- 100% libre de CFC/HFC
- Interior y exterior negro
- Preparado para montaje zócalo de muebles
- Ventilación a través de la rejilla del zócalo
- Suministrado con zócalo rejilla universal acero gumetal A: 230 mm y rejilla completa

CAPACIDAD

- Capacidad neta 56 litros
- Capacidad total 66 litros
- Capacidad máx. 19 botellas de vino estilo Burdeos 750 ml

Diagramas de apilamiento de botellas disponibles en caple.co.uk

EXTRAS OPCIONALES

- 3 estantes de vidrio traslúcido con molduras de plástico negro [GSHELFPACK/300]
- Perfil decorativo [FP300GM]

Visite caple.co.uk para la gama completa

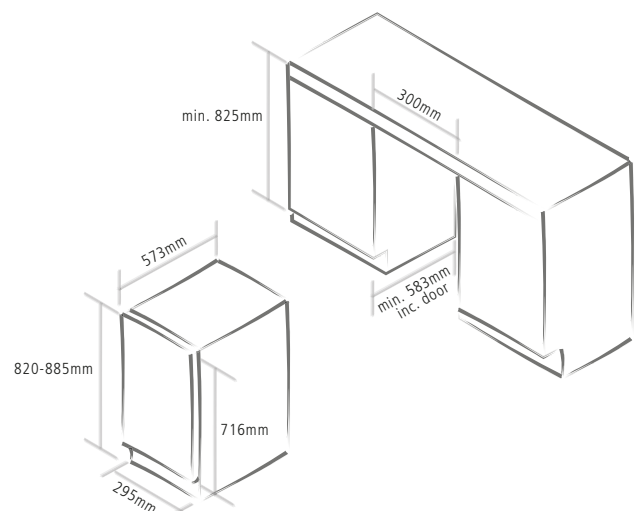



VINOTECA SENSE BAJOENCIMERA CON ZONA DUAL

- Puerta disponible en: Gunmetal, Black steel, Black glass o inox de una pieza
- Estantes para botellas de vino 750ml y cava
- La tecnología no-frost del compresor mantiene la temperatura constante
- Dos zonas de temperatura individuales para vino tinto y vino blanco o champagne
- Control táctil y pantalla LED
- Iluminación LED blanca sin rayos UV / sin calor [conmutable]
- Libre de vibraciones
- Altura ajustable para zócalo de 100-150 mm
- Tirador cuadrado acero negro y rejilla de color negro o inox
- Estantes de madera de haya

DIMENSIONES

↔ Ancho:595mm

RENDIMIENTO

- e Clase energética G
- Consumo 145kWh/yr
- Temperatura ambiente 16°C-32°C
- Rango temperatura zona superior 5°C-10°C, zona inferior 10°C-18°C
- Rango humedad >65%
- Silencioso 39dB[A]

Vinotecas de Libre Colocación



SENSE WF1553

- Puerta de cristal negro
- Estantes madera haya
- Capacidad 111 botellas
- Altura 1766 mm
- Ventilación a través de la rejilla del zócalo
- Filtro de carbón
- Etiquetas para vino
- Instalación empotrada
- Tres zonas temperatura
- Cerradura

CLASSIC WF1552

- Puerta Acero
- Estantes madera haya
- Capacidad 111 botellas
- Altura 1766 mm
- Ventilación a través de la rejilla del zócalo
- Filtro de carbón
- Etiquetas para vino
- Instalación empotrada
- Tres zonas temperatura
- Cerradura

CLASSIC WF334

- Puerta acero negro
- Capacidad 35 botellas
- Una zona temperatura
- Altura 840 mm
- Tirador acero cuadrado
- Estantes de haya

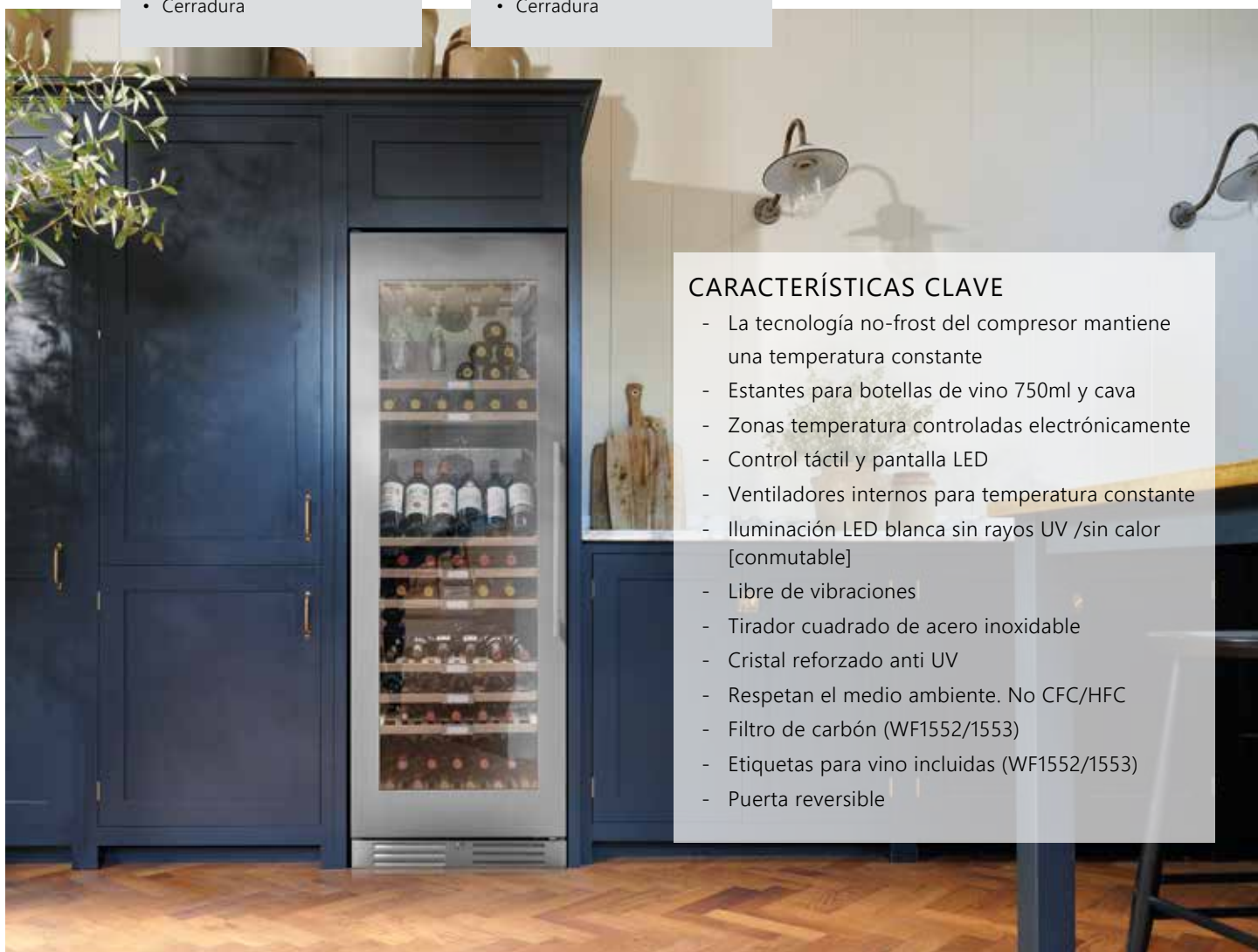

CARACTERÍSTICAS CLAVE

- La tecnología no-frost del compresor mantiene una temperatura constante
- Estantes para botellas de vino 750ml y cava
- Zonas temperatura controladas electrónicamente
- Control táctil y pantalla LED
- Ventiladores internos para temperatura constante
- Iluminación LED blanca sin rayos UV /sin calor [conmutable]
- Libre de vibraciones
- Tirador cuadrado de acero inoxidable
- Cristal reforzado anti UV
- Respetan el medio ambiente. No CFC/HFC
- Filtro de carbón (WF1552/1553)
- Etiquetas para vino incluidas (WF1552/1553)
- Puerta reversible



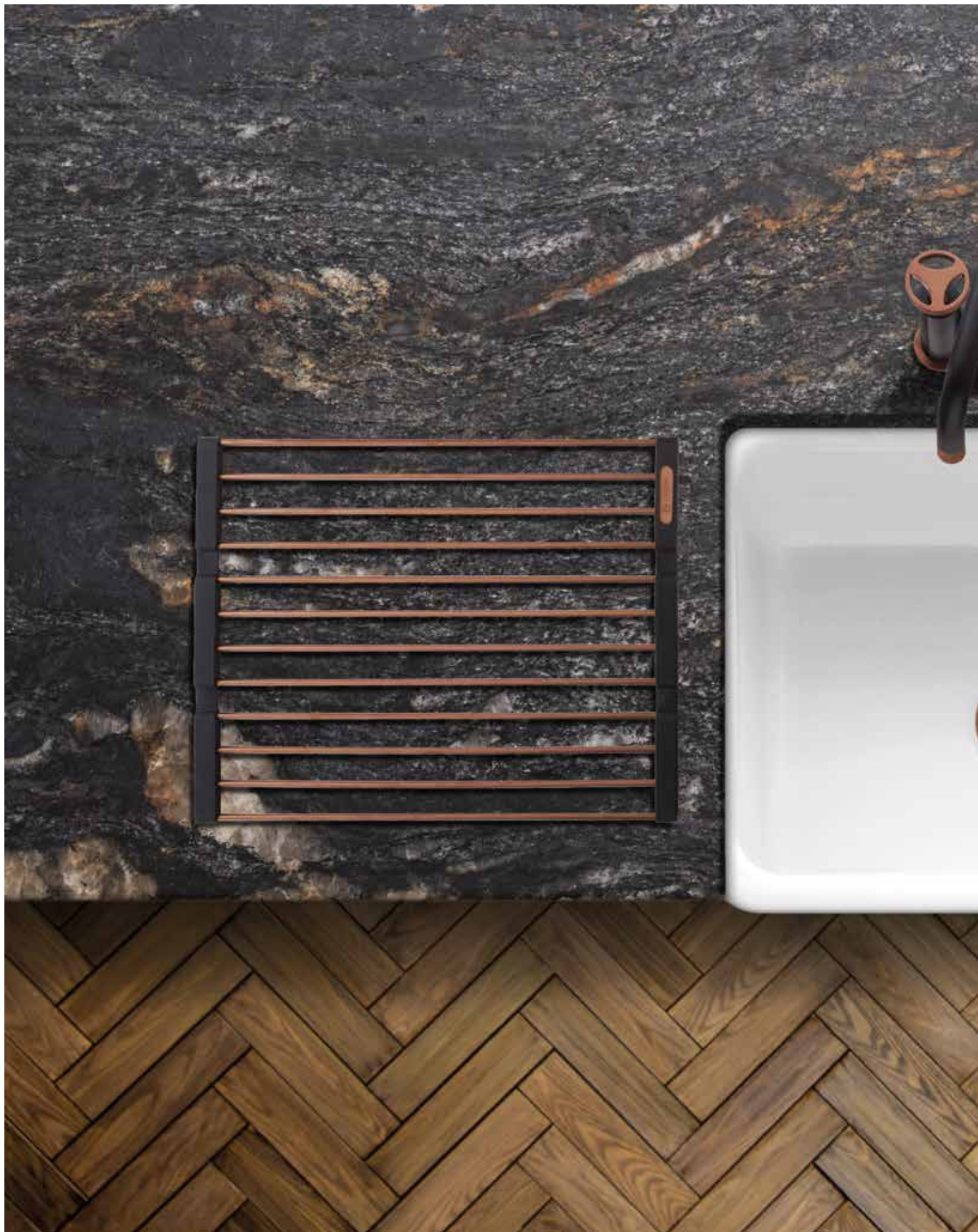



FARMHOUSE 762



SHAPWICK



PEMBERLEY



CHEPSTOW



FARMHOUSE 762 MM



SHAPWICK 595 MM



PEMBERLEY 597 MM



CHEPSTOW 795 MM

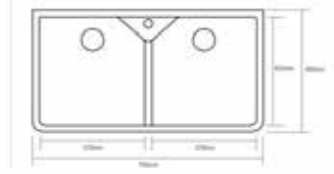
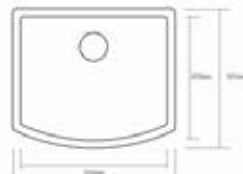
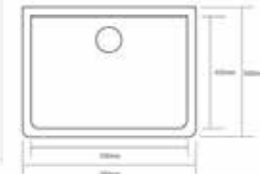

KEMPTON



MODERN BELFAST

YORKSHIRE



KEMPTON 795 MM



MODERN BELFAST 595 MM



YORK 595 MM

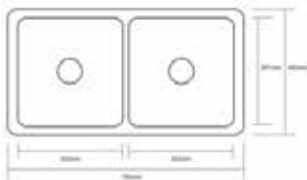

BSW/AB

Antique brass 90mm basket strainer waste with square & round overflow



BSW/GD

Gold 90mm basket strainer waste with square & round overflow



BSW/CO

Copper 90mm basket strainer waste with square & round overflow



BSW/BC

Blackened copper 90mm basket strainer waste with square & round overflow



BSW/GM

Gunmetal 90mm basket strainer waste with square & round overflow



BSW/BSTEEL

Black steel 90mm basket strainer waste with square & round overflow



BSW/AB

BSW/GD

BSW/CO

BSW/BC

BSW/GM

BSW/BSTEEL

CARACTERÍSTICAS GENERALES

- Sin facilidad de grifo
- Salida de desagüe de 90 mm para un residuos del colador de cesta
- Adecuado para un triturador de residuos
- Acabado higiénico
- Incluye desbordamiento de cromo
- Válvula de fregadero no incluida. BSW/BS2

EXTRAS OPCIONALES

- Tabla de cortar de madera
- Rejilla de fregadero en acero inoxidable
- Cubierta decorativa para desagüe





FREGADEROS CERAMICOS "FARMHOUSE"

Estos clásicos consagrados por el tiempo con generosas proporciones resistirán el uso diario en su cocina. Nuestros fregaderos de cerámica hechos a mano y están especialmente esmaltados para reducir la superficie bacterias en un 99,99% para prevenir la propagación de gérmenes. Este esmalte antibacteriano durará toda la vida útil del fregadero y es seguro de usar en todos los entornos. Cada fregadero está acabado a mano, por lo que no hay dos fregaderos iguales: tamaños pueden variar en más o menos 2%. Recomendamos medir el fregadero real antes de la instalación.



BLACKMORE 595 MM



BELFAST 760 MM



BUTLER 595 MM



BUTLER 795 MM

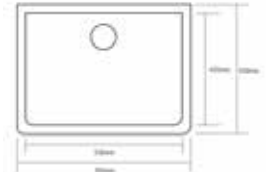
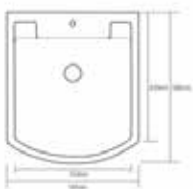







JOY3IN1/SS



JOY3IN1/CO



JOY3IN1/BS



JOY3IN1/GD



JOY3IN1/GM



FILTRO DE AGUA PURIT3



CALDERA



FUNCIONAMIENTO

El suministro de agua fría pasa a través del filtro PURIT13 a la caldera de 3.5 L, donde la temperatura del agua se puede ajustar fácilmente de 50 ° C a 98 ° C simplemente girando el dial situado en la parte delantera de la caldera para satisfacer sus necesidades.

Para tener agua hirviendo al instante, use el mando en el lado izquierdo del grifo. Presione la palanca o mando hacia abajo para liberar el mecanismo de seguridad para niños, luego gire y sostenga para iniciar un flujo constante de agua hirviendo. Cuando haya terminado, su exclusiva palanca con muelle de retorno apaga automáticamente el flujo de agua hirviendo.

CARACTERÍSTICAS GENERALES

- Acero inoxidable sólido con recubrimiento metálico PVD
- Suministra agua fría, agua caliente normal y agua filtrada hirviendo a 98 ° C
- Tecnología de acondicionamiento de agua que proporciona una precisión excepcional de control de la cal y la acidez para una mayor protección de la caldera, además de una mejor calidad de alimentos y bebidas.
- Incluye caldera presurizada con control táctil
- Tanque de 3.5 litros, produce hasta 120 tazas por hora.
- Rango de temperatura de la caldera 50 ° C a 98 ° C

CARACTERÍSTICAS DEL GRIFO

- Presión mínima de 0.5 bar requerida
- Mecanismo de seguridad para el control del agua de vapor.
- Caño de tacto fresco para no quemarse
- Control separado para agua hirviendo

EXTRAS OPCIONALES

- Filtro de repuesto PURIT13

LA PERFECTA TAZA DE TÉ

Debido al sistema de filtración tecnológicamente avanzado, todas las impurezas del agua se reducen, incluso en áreas de aguas duras. Su fantástica filtración significa que siempre se obtiene el mejor té de calidad.



VAP2/3IN1/SS



VAP2/3IN1/BS



VAP2/3IN1/GD



VAP2/3IN1/CO



VAP2/3IN1/GM

Los grifos de acero macizo para agua hirviendo de la reconocida marca británica Caple destacan por su excepcional calidad y diseño innovador. Fabricados con materiales premium, garantizan durabilidad, resistencia y un rendimiento superior. Su tecnología avanzada proporciona agua hirviendo al instante, combinando eficiencia y comodidad en cada uso. Además, su elegante estética y acabados impecables los convierten en una elección ideal para cocinas modernas, ofreciendo no solo funcionalidad, sino también un toque de sofisticación y estilo.



CARACTERÍSTICAS GENERALES

- Acero inoxidable sólido con recubrimiento PVD metálico
- Presión mínima requerida de 0,5 bar
- Botón agua hirviendo 98°C filtrada con sistema de seguridad.
- Botón agua fría filtrada
- Válvula cerámica monomando para caliente y agua fría
- Monomando flujo único para agua caliente/fría de red
- Kit de filtro de agua incluido
- Caldera de 3,5 L bajo consumo inferior a 40 W
- Suministro filtrado separado [filtro incluido]

EXTRAS OPCIONALES

- EXTRAS OPCIONALES - PURITI1 Filtro de repuesto
- FILTERMETER Medidor de agua de filtro digital





FOS/4IN1/BS

Precios PVP sin IVA

GRIFOS 4 EN 1 CON SISTEMA DE PURIFICACION PARA AGUA HIRVIENDO Y AGUA FRIA

Tiene un ingenioso sistema de filtración ideal para áreas donde el agua sea particularmente dura. Al usar el agua filtrada en hervidores y para cocinar, se reduce en gran medida el impacto dañino de la acumulación de incrustaciones de cal en los electrodomésticos y reduce el efecto de las impurezas del agua durante la preparación de los alimentos, al tiempo que también mejora el té y el café.

FUNCIONAMIENTO

A medida que se abre el grifo del filtro, el suministro normal de agua fría se redirige a través de una serie de procesos de filtración que incluyen carbón activado. Esto elimina casi todo el cloro, mejorando el sabor y otras impurezas como partículas, bacterias, óxido, metales pesados y pesticidas, mientras que también actúa como un inhibidor de incrustaciones calcáreas.

También ayuda a mantener el equilibrio del pH de la agua, que es mucho más saludable que consumir demasiado ácido o agua alcalina del agua de grifo sin filtrar. El filtro Caple Puriti puede durar hasta 4 veces más en comparación con otros sistemas de filtración en el mercado. Filtros Puriti hasta 6000 litros en comparación con sólo 300 - 1500 litros. El filtro Caple Puriti se instala discretamente debajo del fregadero. Eso será fácilmente accesible para cambiar lo que tendrá que ser se realiza aproximadamente cada seis meses. Esto es muy sencillo proceso que no requiere ninguna herramienta.



FOS/4IN1/SS



FOS/4IN1/CO



FOS/4IN1/GM



FOS/4IN1/GD

Hornos Inteligentes Sense Premium

RECETAS CAPLE + FAVORITOS

Use la aplicación CapleHome para acceder a las últimas recetas, guarde sus configuraciones de cocción en varias etapas y agregue los favoritos de su familia.

COCCIÓN EN VARIAS ETAPAS

Algunos platos requieren múltiples funciones en diferentes etapas de cocción. La cocción en varias etapas hace esto por usted sin complicaciones.

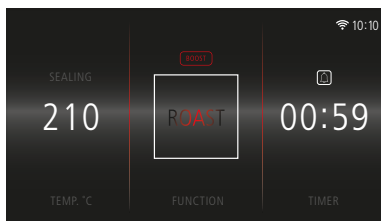
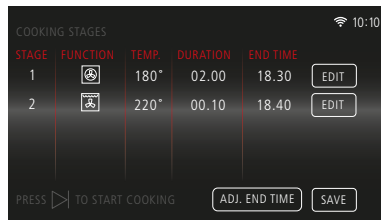

MICROONDAS + VAPOR

A partir de la función de vapor la temperatura aumenta hasta los 100°C. Las funciones de microondas y vapor se alternan para obtener resultados rápidos y máximo sabor.

DEMOSTRAR

Cree la masa perfecta utilizando la función de prueba que utiliza calor base a una temperatura de 30°C.

MICROONDAS + PARRILLA TURBO

Utiliza microondas, ventilador y grill para un dorado rápido. Ideal para cocinar un pollo entero.



CONECTIVIDAD WIFI

La gama de cocina Sense Premium cuenta con conectividad WiFi.



CAPLE HOME

Descarga la aplicación Caple Home disponible en Android o iOS.





VAPOR

The steam function temperature ranges from 40-100°C and automatically sets duration to 20 minutes. However cooking time can range from 1min to 9hrs 59 minutes.

DESHIDRATAR

Esta función utiliza el calor del ventilador, con una temperatura preestablecida de 60°C con opciones para seleccionar 50°C y 70°C.

SONDA TEMPERATURA

Inserte la sonda en la carne. El ícono de la sonda para carne se mostrará automáticamente en la pantalla para establecer la temperatura central. Una vez que se alcance la temperatura central, el horno se apagará para garantizar que la carne se cocine perfectamente.

PIZZA

Crea la pizza perfecta en 2 minutos 45 segundos. ¡Elige entre un molde delgado y crujiente o profundo y el horno hará el resto por ti!

CALENTAMIENTO+

Utiliza calor base, con una temperatura preestablecida de 75 °C o 100 °C para mantener la comida caliente, ¡en caso de que alguien llegue tarde!

FREIDORA DE AIRE

Transforme su horno en una freidora con la bandeja adicional opcional AIRFRY para una forma más saludable de cocinar.

CAPLETUOUCH+

Sense Premium cooking cuenta con CapleTouch+. Desplácese por las funciones y guarde sus configuraciones favoritas con facilidad. Elimina las conjeturas de la cocina. Todo controlado por su aplicación CapleHome.



¿QUIERES VER MÁS?

Escanee el código QR para obtener más información sobre la próxima generación de hornos WIFI.

Hornos eléctricos pirolíticos



C2600GM

Ref: C2600GM

Pirolítico, control táctil CapleTouch+ TFT, multifunción 23 funciones, 67 litros, compatible con CapleHome App, WIFI, gunmetal, Sense Premium



C2600SS

Ref: C2600SS

Pirolítico, control táctil CapleTouch+ TFT, multifunción 23 funciones, 67 litros, compatible con CapleHome App, WIFI, acero inoxidable, Sense Premium



C2600

Ref: C2600

Pirolítico, control táctil CapleTouch+ TFT, multifunción 23 funciones, 67 litros, compatible con CapleHome App, WIFI, Sense Premium

Hornos combinados de vapor y microondas

La versatilidad es clave con nuestra nueva innovadora combinación de microondas de vapor. Este revolucionario dispositivo integrado le permite cocinar al vapor, asar, hornear y calienta tu comida en el microondas simplemente. Combina todos los beneficios para la salud de la cocción al vapor con la potencia y velocidad de un microondas



Ref: CMS260GM

Microondas combi integrado con vapor, horno y grill, control táctil CapleTouch+ TFT, 14 funciones, 40 litros, compatible con CapleHome app, conectividad WIFI, gunmetal, Sense Premium



Ref: CMS260SS

Microondas combinado integrado con vapor, horno y grill, control táctil CapleTouch+ TFT, 14 funciones, 40 litros, compatible con CapleHome app, conectividad WIFI, acero inoxidable, Sense Premium



Ref: CMS260

Microondas combi de encastre con vapor, horno y grill, control táctil CapleTouch+ TFT, 14 funciones, 40 litros, compatible con CapleHome app, conectividad WIFI, Sense Premium



La nueva gama de cocina Sense Premium cuenta con conectividad WiFi.



Descarga la nueva aplicación Caple Home disponible en Android o iOS ahora





Hornos Inteligentes Caple Sense Premium

Presentamos la nueva gama de hornos Sense Premium. Tecnología inteligente, conectividad WiFi, 23 funciones y características intuitivas todas controlado desde su teléfono. Los hornos Sense Premium revolucionarán tu forma de cocinar para siempre. Diseñado pensando en ti. Completa el look con una máquina de café y vinoteca diseñada para que coincida con la estética Sense Premium para lograr resultados espectaculares. La nueva app CapleHome está disponible para descargar en Android e iOS

RECETAS DE CAPLE + FAVORITOS

Utilice la aplicación CapleHome para acceder a las últimas recetas, guarde sus ajustes de cocción de varias etapas y agregue los favoritos de su familia.

COCCIÓN MULTIETAPA

Algunos platos requieren múltiples funciones en diferentes etapas de cocción. La cocción de varias etapas lo hace por usted sin que usted se tenga que preocuparse.

MOTION HEAT

La tecnología MotionHeat+ utiliza conductos especialmente diseñadas para que calor del ventilador distribuya uniformemente el aire caliente en la cavidad del horno. Alcanza la temperatura deseada rápidamente sin necesidad de precalentar, ahorrando tiempo y energía. Perfecto para cocinar en varios niveles sin la transferencia de sabores, logrando resultados uniformes cada vez

ESTANTES TELESCÓPICOS

Todos los hornos SENSE vienen con dos telescópicos de extensión completa corredores que facilitan el control de los alimentos a medida que se cocinan y reduciendo el riesgo de quemarse en el interior del horno.

ASADOR

Si te gustan los asados perfectos, la parrilla asador del horno SENSE es ideal para succulentos asados.

HORNOS PIROLÍTICOS

La tecnología pirolítica funciona calentando el horno a 475°C, causando que incluso la suciedad oculta se carbonise en un ceniza fina. Facilita la limpieza y con el tiempo mejora la eficiencia del horno.

Black Steel Collection



Ref: CM465BS

Completamente automatico
Control táctil completo pantalla LCD blanca
Preparara varias bebidas calientes, espresso corto, espresso largo, café normal, café largo, leche tibia, agua tibia o capuchino. La mezcla de leche y café se puede personalizar
Ajustes para modificar el café dispensado [Espresso, pequeño, mediano, grande, taza].
30 programas automáticos
Programa encendido automatico
Hace 2 tazas a la vez
Molinillo de café en grano



Ref: C2600BS

Pirólítico, control táctil CapleTouch+ TFT, multifunción 23 funciones, 67 L, CapleHome App, WIFI, Modo Pizza, Slow Cooking, Rossiteire, Sonda temperatura para carne
CapleTouch+ TFT Touch control
MotionHeat+
Puerta con 4 cristales
Black Steel, Sense Premium



Ref: CM260BS

Microondas combi integrado con vapor, horno y grill, control táctil CapleTouch+ TFT, 14 funciones, 40 litros, compatible con CapleHome app, conectividad WIFI, Steam+ black steel, Sense Premium





Horno Caple 3-en-1: La Fusión Perfecta de Microondas, Grill y Vapor para una Cocina Sofisticada

Este revolucionario electrodoméstico incorporado le permite cocinar al vapor, asar a la parrilla, hornear y calentar en el microondas sus alimentos de forma sencilla. Combina todos los beneficios para la salud de la cocción al vapor con la potencia y velocidad de un microondas..



Black Glass Collection



Ref: CM465BS

Completamente automatico
Control táctil completo pantalla LCD blanca
Preparara varias bebidas calientes, espresso corto, espresso largo, café normal, café largo, leche tibia, agua tibia o capuchino. La mezcla de leche y café se puede personalizar
Ajustes para modificar el café dispensado [Espresso, pequeño, mediano, grande, taza].
30 programas automáticos
Programa encendido automatico
Hace 2 tazas a la vez
Molinillo de café en grano



Ref: C2600BS

Pirolítico, control táctil CapleTouch+ TFT, multifunción 23 funciones, 67 L, CapleHome App, WIFI, Modo Pizza, Slow Cooking, Rossiteire, Sonda temperatura para carne
CapleTouch+ TFT Touch control
MotionHeat+
Puerta con 4 cristales
Black Steel, Sense Premium



Ref: CM260BS

Microondas combi integrado con vapor, horno y grill, control táctil CapleTouch+ TFT, 14 funciones, 40 litros, compatible con CapleHome app, conectividad WIFI, Steam+ black steel, Sense Premium



Permite mover la sartén de una zona a otra llevando todos los ajustes a la nueva zona.



Ahorra tiempo al aumentar la potencia para conseguir una ebullición más rápido en todas las zonas.

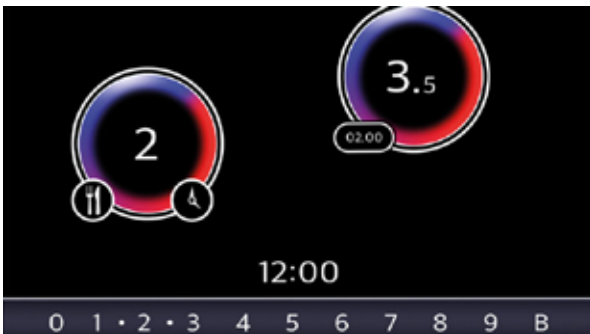

21 niveles de potencia. [1-9 con 1/2 niveles, Hornear 42°C, mantener caliente 70°C, control de ebullición 94°C y Booster]



La pantalla táctil TFT permite seleccionar fácilmente las funciones de cocción a través de una pantalla a color



Detección de sartén inteligente para utilizar la superficie completa. La placa reconocerá instantáneamente el tamaño y la posición de la sartén. Detecta hasta 6 sartenes a la vez.



Función de Auto Bridge a las zonas de enlace para sartenes más grandes.

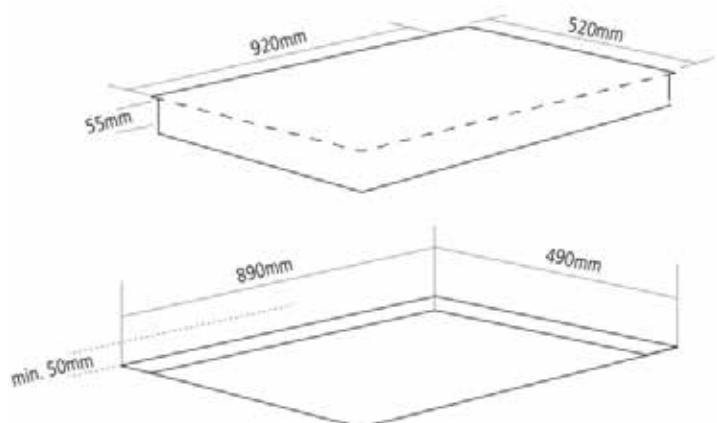



Placa de Inducción total

Funcionan creando un campo magnético entre la placa y la sartén. Su calor es instantáneo y es fácil de controlar. Una vez retira la sartén, se enfría muy rápidamente para mayor seguridad. Son mas eficiente energéticamente porque solo calientan el área de la sartén, en lugar de a su alrededor. De hecho, usan alrededor del 25% menos de electricidad.

REF. C990I

DIMENSIONES

↔ A: 920 mm

RENDIMIENTO

- Potencia total 11.100 W
- Consumo EChob** 179,6 Wh/kg
- Detección mínima 100 m (diámetro)
- Potencia nominal 2600 W,
- Potencia máxima 3650 W

CARACTERÍSTICAS

- 21 niveles de potencia total
- Sin marco con borde biselado
- Control táctil con pantalla TFT de 7" a todo color
- Función Booster para hasta 6 sartenes
- Zona y potencia se adapta automáticamente al tamaño de la sartén
- Cocinar sin zonas
- 6 temporizadores programables individualmente en cada zona [hasta 99 minutos]
- Niveles de potencia programables por el usuario
- Función de recuperación de memoria
- Función de pausa
- Movimiento panorámico automático
- Anti-sobrecalentamiento
- Antidesbordamiento
- Modo de demostración
- Temporizador de zona individual
- Bloqueo de seguridad para niños
- Indicadores de calor residual
- Apagado automático de seguridad
- Detección automática de bandejas



Cajones refrigerados integrables

Los cajones refrigerados son la solución perfecta para cocinas modernas y minimalistas con áreas abiertas y mucho espacio en la encimera. Le permiten almacenar sus productos perecederos directamente debajo de la encimera en una unidad espaciosa que es fácil de integrar en el diseño de su cocina. La unidad de cajón refrigerado consta de dos cajones grandes que brindan una descripción completa de sus alimentos, manteniéndolos convenientemente a mano justo donde prepara sus comidas. Incluso puedes elegir si prefieres tener el panel frontal en acero inoxidable o en el mismo acabado que tus otros muebles de cocina.





- Con 1195 litros de volumen es el frigorífico doméstico de una puerta más grande del mercado.
- 3 m² de espacio en sus 5 estantes de vidrio transparente templado
- Mobiliario elegante y moderno.
- Bajo nivel de ruido
- Se puede integrar en todo tipo de cocinas.
- Puede ser entregado para libre colocación
- Disponible en acero inoxidable o integrado con las mismas puertas que su cocina.
- Completamente libre de mantenimiento
- Norcool Corner Fridge se entrega desmontado y embalado en cajas plana para una facilitar la entrega e instalación.

IMPORTANTE

Asegúrese de que haya suficiente circulación de aire por encima y por debajo de la nevera. Los frigoríficos de esquina requieren suficiente circulación de aire por encima y por debajo de la nevera mediante la instalación de un zócalo con rejilla y con un conducto de aire por encima (incluidos).

Seleccione la apertura de la puerta a derecha o izquierda durante su instalación.

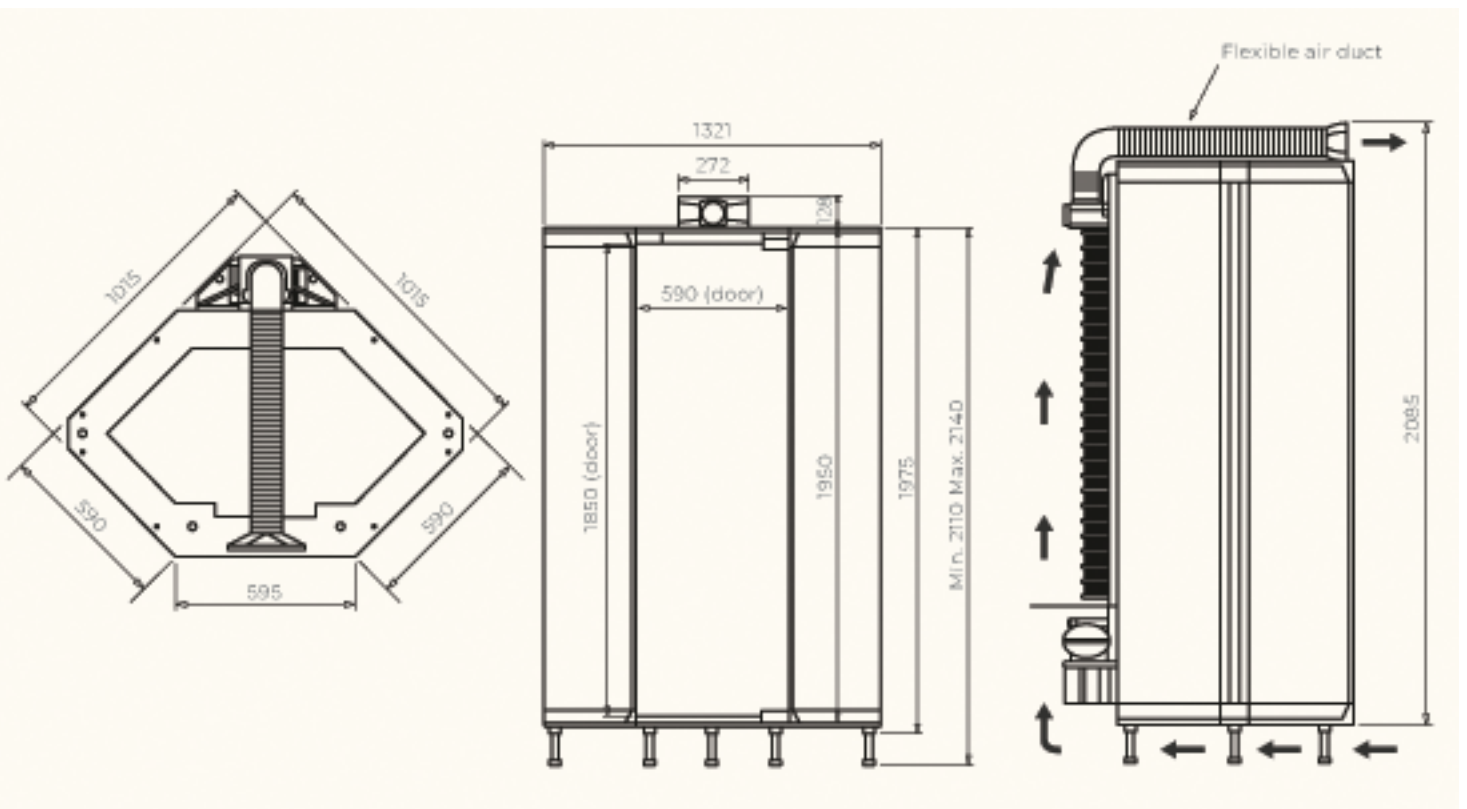



Frigorífico de esquina integrable

El Frigorífico de esquina Norcool es el electrodoméstico de refrigeración definitivo. Su diseño revolucionario saca el máximo partido al espacio más complicado de su cocina; la esquina. Su enorme capacidad, de 1195 litros, o lo que es lo mismo, más de cuatro veces mayor que la de un frigorífico estándar, lo convierte en el frigorífico doméstico de una puerta más grande del mercado. Un diseño versátil que permite situar el Frigorífico de esquina independiente o integrado en su cocina para lograr un acabado elegante. Gracias a su funcionamiento silencioso, enorme capacidad de almacenaje y fácil instalación, es el rey de los electrodomésticos de refrigeración.

Características del producto

- 1195 litros de capacidad
- 3 m² de superficie de estanterías – estanterías de vidrio templado transparente
- No necesita mantenimiento
- Silencioso y de bajo consumo
- Posibilidad de frigorífico independiente o empotrado
- Elija entre un acabado en acero inoxidable o integrado
- Dimensiones exteriores, 1015 x 1015 mm
- 3 años de garantía
- Clase energética D
- Bisagras reversibles

Ref. 60000015 Frigorífico esquina integrable

Especificaciones técnicas

- Altura externa: 2110mm - 2140 mm (ajustable)
- Ajuste del termostato: 2-10° C
- Temperatura ambiente: 16-38 ° C.
- Peso: 165 kg
- Peso de la puerta: 25 kg
- Peso en la puerta: 50 kg (incluyendo paneles)
- Descongelación: automática
- Iluminación 2 x LED 7,9 W
- Aislamiento: espuma de poliuretano libre de CFC
- Rejilla y conducto de ventilación suministrados
- Producción en frío: compresor.
- Refrigerante: R600A
- Volt / hz: 220-230V CA 50 Hz
- Consumo energético: 169,73 kWh / año.
- Nivel sonoro 38 db(A)
- Clase climática: SN, N, ST



El cajón interior superior está diseñado para alimentos relativamente pequeños, y sus compartimientos se pueden mover / cambiar si es necesario.

El cajón superior se puede utilizar para casi todos los tipos de alimentos y tiene un diseño flexible.

El cajón inferior ha sido diseñado para almacenar botellas / cajas de bebidas y productos más pesados. A la derecha, hay un estante para botellas con capacidad para almacenar horizontalmente tres botellas de 1,5 l.

En la parte frontal del cajón, la partición se puede utilizar para organizar botellas de pie /cartones de leche.

En la esquina posterior izquierda del cajón hay una caja de almacenamiento extraíble. Esta caja es excelente para guardar cosas como bolsas de verduras o patatas.





Cajones frigoríficos integrables

El Frigorífico y congelador de cajones supone un nuevo hito en estilo y funcionalidad, gracias a su diseño ergonómico y sus líneas depuradas. Nuestro Frigorífico de cajones empotrado se puede panelar para lograr una integración máxima en su cocina o puede optar por un frontal de acero inoxidable siguiendo la línea de otros electrodomésticos. No es solo cuestión de imagen, es la respuesta a todas las necesidades de la familia, con un diseño elegante. Los cajones ofrecen una accesibilidad total, y cuenta con un mecanismo de cierre automático amortiguado.

Características del producto

- Bajo consumo energético
- Nevera de cajón integrada (para integrar con paneles de muebles de cocina)
- 2-8 ° C temperatura del núcleo
- 2 cajones grandes + 1 cajón interno más pequeño
- Totalmente libre de mantenimiento y con descongelación automática.
- Para integración o con frente de acero inox/negro.
- Libera espacio de trabajo integrado bajoencimera
- Solución ideal para usuarios de sillas de ruedas.
- Volumen bruto: 180 litros.
- Volumen neto: 104 litros.

Ref. 60000006

Ref. 8900013832

Ref. 8900013832

Frigorifico de cajones integrable

Kit paneles acero inoxidable

Kit paneles acero negro

Especificaciones técnicas

- Dimensiones: W795 x H820- 870 x D565 mm
- Dimensiones nicho: W800 x H820 (min) x D565 mm
- 2 cajones frontales y 1 cajón interior pequeño
- Ajuste del termostato: 2-8 ° C
- Temperatura ambiente: 10-32 ° C.
- Peso: 62 kg netos
- Descongelación: automática
- Aislamiento: espuma de poliuretano libre de CFC
- Rejilla de ventilación: 2 x 130 cm² (suministradas)
- Paneles frontales de cajones o panel de muebles (no incluidos)
- Producción en frío: compresor.
- Refrigerante: R600A
- Volt / hz: 220-230V CA 50 Hz
- Consumo energético: 102,9 kWh / año.
- Cable de extensión: 2,4 m
- Clase energética: D +



Cajón Vinoteca: Elegancia y funcionalidad para los amantes del vino

Imagina tener tu colección de vinos perfectamente organizada y siempre a la temperatura ideal, todo ello integrado de manera armoniosa bajo la encimera de tu cocina. El Cajón Vinoteca ofrece espacio para 44 botellas estándar de 75 cl, asegurando que cada una esté accesible y conservada en condiciones óptimas. Equipado con un termostato digital para un control preciso de la temperatura entre 4 y 22 °C, iluminación LED que realza tus vinos con un toque sofisticado y una alarma de puerta que garantiza la conservación del frío, este cajón combina diseño escandinavo con tecnología avanzada. Además, su sistema de descongelación automática lo hace prácticamente libre de mantenimiento.

Características del producto

- Bajo consumo energético y ruido 38dB
- Nevera de cajón integrada (para integrar con paneles de muebles de cocina)
- Capacidad: Hasta 44 botellas estándar de 75 cl
- 2 cajones grandes + 1 cajón interno más pequeño
- Totalmente libre de mantenimiento y con descongelación automática.
- Frente de cristal negro.
- Libera espacio de trabajo integrado bajo encimera
- Solución ideal para usuarios de sillas de ruedas.
- Volumen bruto: 180 litros.
- Volumen neto: 104 litros.

Especificaciones técnicas

- Dimensiones: W795 x H820- 870 x D565 mm
- Dimensiones nicho: W800 x H820 (min) x D565 mm
- 2 cajones frontales y 1 cajón interior pequeño
- Ajuste del termostato: 4 a 22 ° C
- Temperatura ambiente: 10-32 ° C.
- Peso: 70 kg netos
- Descongelación: automática
- Aislamiento: espuma de poliuretano libre de CFC
- Rejilla de ventilación: 2 x 130 cm2 (suministradas)
- Frente de cristal negro
- Producción en frío: compresor.
- Refrigerante: R600A
- Volt / hz: 220-230V CA 50 Hz
- Consumo energético: 96 kWh / año.
- Cable de extensión: 2,4 m
- Clase energética: D +

Ref. 60000007

Cajones vinoteca Norcool



Cajones congeladores integrables

Los cajones congeladores de Norcool combinan funcionalidad y diseño escandinavo para ofrecer una solución de almacenamiento elegante y eficiente en tu cocina. Con dos amplios cajones de fácil acceso, permiten organizar y visualizar tus productos congelados de manera cómoda y ordenada. Equipados con un termostato digital, iluminación LED y alarma de puerta, garantizan una conservación óptima de los alimentos. Además, su sistema de descongelación automática los hace prácticamente libres de mantenimiento.

Características del producto

- Bajo consumo energético y ruido 38dB
- Congelador de cajón para integrar con paneles de muebles
- Temperatura -18°C a -24°C
- 2 cajones grandes + 1 cajón interno más pequeño
- Totalmente libre de mantenimiento y con descongelación automática.
- Para integración o con frente de acero inox/negro.
- Libera espacio de trabajo integrado bajoencimera
- Solución ideal para usuarios de sillas de ruedas.
- Volumen bruto: 180 litros.
- Volumen neto: 104 litros.

Ref. 60000008

Congelador cajones integrable

Ref. 8900013832

Kit paneles acero inoxidable

Ref. 8900013832

Kit paneles acero negro

Especificaciones técnicas

- Dimensiones: W795 x H820- 870 x D565 mm
- Dimensiones nicho: W800 x H820 (min) x D565 mm
- 2 cajones frontales y 1 cajón interior pequeño
- Ajuste del termostato: -18°C a -24°C
- Temperatura ambiente: $10-32^{\circ}\text{C}$.
- Peso: 70 kg netos
- Descongelación: automática
- Aislamiento: espuma de poliuretano libre de CFC
- Rejilla de ventilación: 2 x 130 cm² (suministradas)
- Paneles frontales de cajones o panel de muebles (no incluidos)
- Producción en frío: compresor.
- Refrigerante: R600A
- Volt / hz: 220-230V CA 50 Hz
- Consumo energético: 329 kWh / año.
- Cable de extensión: 2,4 m
- Clase energética: D +



ELEGANCIA Y ACCESIBILIDAD

Este elegante cajón para vinos se integra a la perfección debajo de la encimera de la cocina, ofreciendo una combinación perfecta de estilo y funcionalidad.

Con espacio para 44 botellas de vino estándar de 75 cl, el cajón para vinos garantiza que su colección de vinos esté siempre óptimamente conservada y sea fácilmente accesible.



CONTROL Y COMODIDAD

El cajón está equipado con un termostato digital para un control preciso de la temperatura, iluminación LED para resaltar con elegancia su colección de vinos y una alarma en la puerta que garantiza que no se altere la temperatura.

Ya sea que esté preparando una cena para amigos o disfrutando de una copa con paz y tranquilidad, el cajón para vinos es la solución perfecta para almacenar y exhibir su vino con estilo.





Vinoteca de cajones bajo encimera

Los cajones refrigerados son la solución perfecta para cocinas modernas y minimalistas con áreas abiertas y mucho espacio en la encimera. Le permiten almacenar sus productos perecederos directamente debajo de la encimera en una unidad espaciosa que es fácil de integrar en el diseño de su cocina. La unidad de cajón refrigerado consta de dos cajones grandes que brindan una descripción completa de sus alimentos, manteniéndolos convenientemente a mano justo donde prepara sus comidas. Incluso puedes elegir si prefieres tener el panel frontal en acero inoxidable o en el mismo acabado que tus otros muebles de cocina.

Espacio para 44 botellas de tamaño estándar de 75 cl
Buena visibilidad y fácil acceso
Diseño exclusivo
Perfecto para la cocina moderna
Una zona de temperatura de 4 a 22 °C



QV12N



QV30N



QV40



QV52

Nota: Marcos y paneles opcionales disponibles para personalizar su quadro vino. Solicite presupuesto



Quadro Vino

Diseño y tecnología se unen para crear el primer marco refrigerado del mundo. Un electrodoméstico innovador en concepto y con un diseño sofisticado que hará especial cualquier ambiente. Quadro Vino le permite conservar y servir diferentes vinos a la temperatura adecuada. Su mínima profundidad permite su instalación incluso en espacios reducidos, y convierte a Quadro Vino en la primera nevera portátil que se puede colgar sobre un sofá. Puede elegir el modelo, los colores y los acabados para crear un artículo único.





Teca

Teca es elegante y tenue, deliberadamente minimalista y esencial. Se integra con sencillez en cualquier espacio desde la cocina hasta el salón. Es un artículo con un diseño inconfundible que hará único cualquier ambiente.. El modelo Teca B es la opción para empotrar de la colección Teca. La instalación empotrada le da un aspecto "sin costuras" que es una alternativa viable a las bodegas independientes tradicionales. La instalación empotrada y la profundidad reducida hacen que Teca B sea apta incluso para comedores, salones y cocinas. Teca B viene con su marco y es fácil de instalar en huecos o espacios no utilizados.

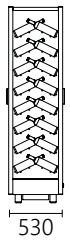

TE-C12

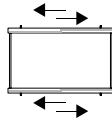

530

mm



112



+5 / +18

860 x 530 x 1855

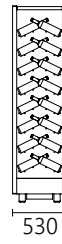

TE-M12

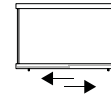

530

mm



112



+5 / +18

860 x 530 x 1855



TE-H10

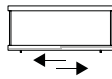

362

mm



60



+5 / +18

860 x 362 x 1852



TE-H14

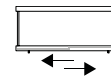

362

mm



56 / 64



+5 / +18

860 x 362 x 1852

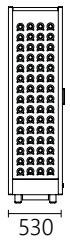

TE-M10

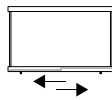

530

mm



120



+5 / +18

860 x 530 x 1855



TE-M14

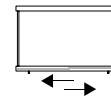

530

mm



112 / 128



+5 / +18

860 x 530 x 1855

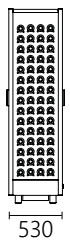

TE-C10

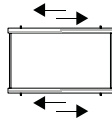

530

mm



120



+5 / +18

860 x 530 x 1855



TE-C14

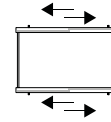

530

mm



112 / 128



+5 / +18

860 x 530 x 1855

Nota: Marco no incluido, disponibles como accesorios para personalizar su Teca Modelos TE-M14, TE-H14 y TE-C14 sin accesorios interiores. Solicite presupuesto

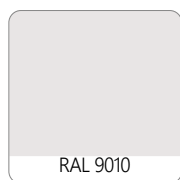

RAL 9010

bianco opaco
matte white
blanc mat

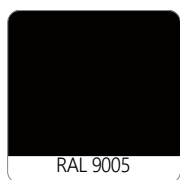

RAL 9005

nero opaco
matte black
noir mat



V01

verniciato oro
gold paint
peinture or



V02

verniciato argento
silver paint
peinture argent

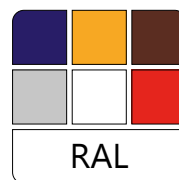

RAL

opaco - lucido
matte - glossy
mat - brillant



M01

MDF non verniciato
no finish MDF
MDF non peint



D01

Dune non verniciato
no finish Dune
Dune non peint



DF01

oro patinato
gold coated
revêtement or



DF02

argento patinato
silver coated
revêtement argent

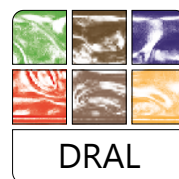

DRAL

opaco - lucido
matte - glossy
mat - brillant



DRAL 9010

bianco opaco
matte white
blanc mat



DRAL 9005

nero opaco
matte black
noir mat



DV01

verniciato oro
gold paint
peinture or



DV02

verniciato argento
silver paint
peinture argent



Mod 10

MOD es un sistema seccional. Se pueden unir dos o más modelos de armarios diferentes. La composición se completará con marcos, revestimientos FIT o soluciones a medida. Una rica gama de colores y acabados permite crear escenarios únicos y exclusivos. Una respuesta tangible a la creciente necesidad de personalización..

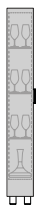

350

MD-H1-02



mm

486 x 350 x 1857



350

MD-H10

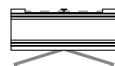

mm

900 x 350 x 1857



60



+5 / +18

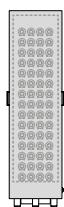

510

MD-C10

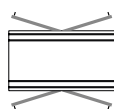

510

MD-M10

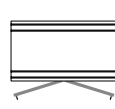

Nota: Marco no incluido, disponibles como accesorios para personalizar su Mod. Solicite presupuesto



Mod 20

Con los modelos de la serie 20 es posible construir armarios de varios tamaños combinando módulos tanto refrigerados como no refrigerados. El revestimiento de los cristales superior y lateral y del zócalo inferior está realizado en HPL. Una rica gama de colores y acabados permite crear escenarios únicos y exclusivos. Se necesita poco espacio, muchas configuraciones posibles

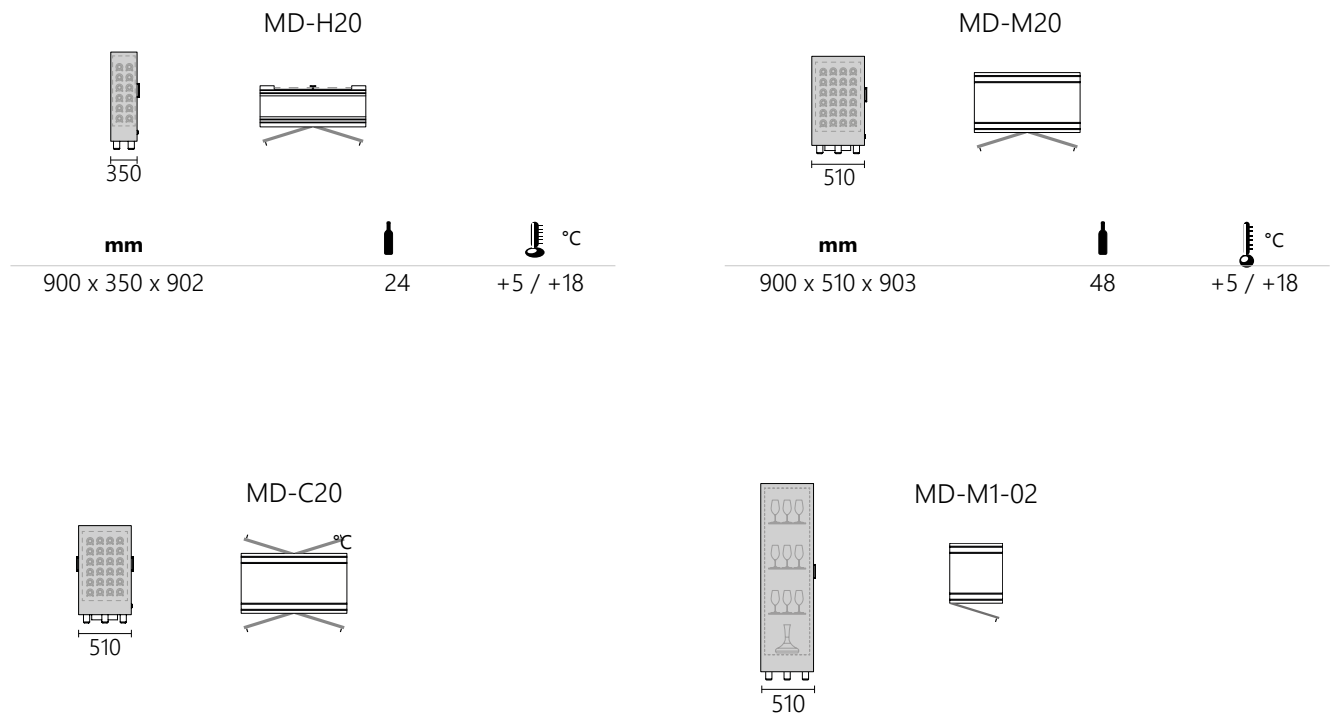





Arka

Con Arka©, Expo ofrece una colección de salas de estar únicas donde integrar varios modelos de vinotecas refrigeradas. Un nuevo enfoque para la sala de estar, donde la bodega encuentra su hogar y cuyo diseño contribuye a crear un ambiente especial. Arka es un sistema modular cuyos módulos se pueden instalar en el lugar deseado, excepto para el módulo (AK-MD1000) y soportes de TV que se colocarán entre otros dos módulos.

Las vinotecas de las colecciones Mod y Teca se pueden integrar mediante los diferentes módulos diseñados para ello.

COLORES

PUERTAS DE MUEBLES

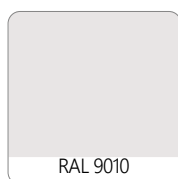

blanco mate

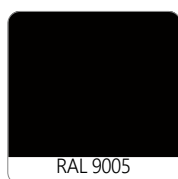

negro mate

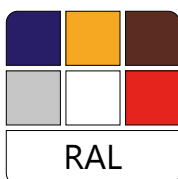

mate - brillante

ESTRUCTURA INTERNA



Solicite presupuesto personalizado de acuerdo a las medidas disponibles

MATERIALES

n Acabado Exterior	Acero inoxidable cepillado de grado marino (316)
Acabado Interior	Acero inoxidable espejado de grado gastronómico (304)
n Iluminación Interior	LED integrado (6500K) con interruptor de estado sólido en la puerta
Estanterías	2 estantes planos de alambre cromado, 1 estante para botellas de vino o champán

DIMENSIONES

Dimensiones Exteriores (Al x An x Pr)	840 x 598 x 618 mm (las patas ajustables pueden elevar la unidad hasta 30 mm))
n Dimensiones Interiores (Al x An x Pr)	615 x 515 x 429 mm (sin incluir el escalón interno)
Dimensiones Embalado (Al x An x Pr)	1052 x 659 x 670 mm
n Panel Decorativo	Espesor máximo de 19 mm. Peso máximo de 10 kg
Apertura de Puerta	115° (puede limitarse a 90° con el pasador limitador de bisagra)

CAPACIDADES

Volumen Bruto	130 litros
n Peso Neto	54 kg
Peso Embalado	70 kg

REFRIGERACION

Rango de Temperatura	Ajustable entre 1 y 15°C
n Clase Climática	CC3, 5
Temperatura Ambiente Máxima	43°C
n Temperatura Ambiente Mínima	-25°C (Si la temperatura ambiente es inferior a 0°C, no se deben dejar alimentos ni bebidas en el frigorífico)
Protección contra Ingreso de Agua y Polvo	IP24
n Gas Refrigerante	R600a
Carga de Refrigerante	68 g

ELECTRICO

Voltaje/Frecuencia	220-240V / 50-60Hz
n Potencia de Entrada	85W
Corriente	0.4A
n Controlador	Danfoss, con protección incorporada contra voltajes anormales
Ventiladores	Ventiladores de refrigeración energéticamente eficientes, con tecnología EC y DC de fabricantes europeos líderes

INSTALACION

La unidad debe ser instalada profesionalmente de acuerdo con todas las instrucciones.

GARANTIA

Garantía de 5 años – Consultar términos y condiciones



EXTREMIS
iXP1
Integrated Outdoor Fridge

Nuevo Extremis iXP1: Rendimiento y Elegancia para Exteriores

Presentamos el nuevo Blastcool® Extremis® iXP1, el refrigerador de alto rendimiento para exteriores, diseñado para integrarse perfectamente en cocinas de lujo al aire libre. Construido para soportar una amplia variedad de entornos exteriores, desde patios soleados hasta zonas costeras, el Extremis® iXP1 garantiza durabilidad y fiabilidad a largo plazo

Fabricado en acero inoxidable de grado marino 316, el Extremis® iXP1 está diseñado para resistir condiciones climáticas adversas y ha sido probado y certificado de manera independiente con clasificación IP24 para su uso en exteriores. Su control de temperatura electrónico de precisión Danfoss asegura un enfriamiento óptimo, mientras que los ventiladores silenciosos y de bajo consumo energético minimizan el gasto de energía..

Resistencia total a la intemperie
Diseño elegante y personalizable
Eficiencia energética superior
Capacidad optimizada y almacenamiento flexible
Funcionamiento silencioso y de alto rendimiento

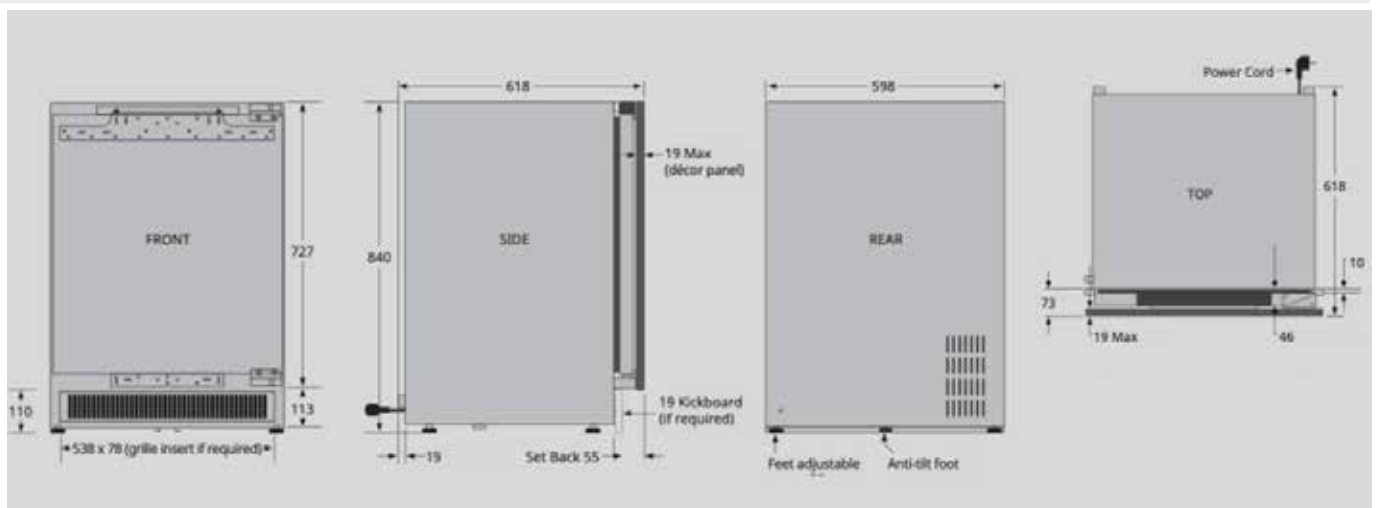



LUZ INTERIOR

La luz LED interior empotrada se controla automáticamente mediante un interruptor de estado sólido impermeable en la puerta.



PUERTA CON AUTO-CIERRE

Bisagras articuladas de alta resistencia con cierre suave automático. La bisagra permite que la puerta se abra 115° sin tocar los muebles adyacentes (panel decorativo con un grosor máximo de 19 mm). La puerta es reversible.



INTEGRACION OUTDOOR

Sistema de seguridad anti-vuelco y rejilla de ventilación para integración en muebles para exteriores. Interruptor de puerta impermeable



CONTROL ELECTRONICO

Control electrónico de temperatura de precisión de la reconocida marca danesa Danfoss, con protección integrada contra voltajes anormales.

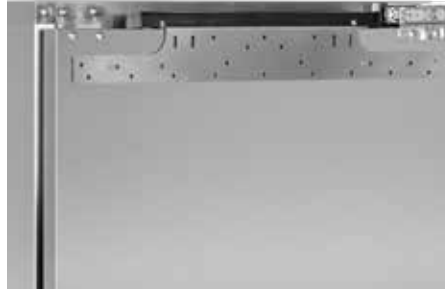

SISTEMA 3D

Sistema de ajuste 3D para fijar el panel decorativo del mueble para exteriores a la puerta del iXP1 y garantizar un cierre preciso.



ESTANTES AJUSTABLES

Dos estantes metálicos de alta resistencia, cromados y ajustables en altura, con un diseño anti-vuelco, además de un estante para botellas de vino, equipado con soportes ajustables para adaptarse a diferentes tamaños de botellas de vino y champán

Exterior de acero inoxidable cepillado AISI 316 grado marino



Interior de acero inoxidable pulido AISI 304 grado gastronomico



Capaz de mantener temperaturas de hasta 1°C, incluso en ambientes calurosos de hasta 43°C, el nuevo Blastcool® Extremis® iXP1 garantiza que tus alimentos y bebidas se mantendrán perfectamente fríos en casi cualquier condición climática.

Frigoríficos para exteriores XP

Este frigorífico no solo está construido para enfriar más rápido que uno doméstico de uso interior doméstico sino que, además puede soportar el viento, la lluvia, el calor tropical y las heladas invernales .



LUZ INTERIOR

Puede seleccionar iluminación LED interior blanca o azul usando el interruptor del panel de control, para tener una luz atractiva y uniforme.



PUERTA CON AUTO-CIERRE

Para ahorrar electricidad y mantener el frío sellado en el interior..



TIRADORES COMPLETOS

Tiradores de acero inoxidable grado 304 con revestimiento transparente y son elegantes y efectivos



PUERTAS DE CRISTAL CALEFACTADO

Para eliminar la condensación en las puertas de cristal.



ESTANTES PARA VINO OPCIONALES

Existe un accesorio disponible para botellas de vino y cava.



CERRADURA DE PUERTA

Garantiza que el contenido permanezca seguro y protegido.



RESISTENTE A LA CORROSIÓN

El exterior está construido con acero inoxidable AISI 316 de grado marino, lo que significa que puede usarse en ambientes con salitre, así como en otras condiciones exteriores típicas. Tiene certificación IP24



ACERO INOX GRADO ALIMENTICIO

La construcción interior utiliza acero inoxidable AISI 304 apto para uso alimentario con un atractivo acabado de espejo pulido. Esto refleja el contenido del interior y añade un toque de diseño inteligente.



VENTILADOR ALTO RENDIMIENTO

Diseñados para enfriarse a 1 ° C en condiciones ambientales de hasta 43 ° C y con consumo mínimo. Sus ventiladores de bajo ruido utilizan la última tecnología EC y DC de bajo consumo que duplican la vida útil del mismo.



CONTROL PRECISO ELECTRONICO

Regula la temperatura interna y el régimen de descongelación automática, tiene configuración ECO, iluminación interior y calefacción de la puerta. Incluye función de protección de voltaje que protege al compresor de picos altamente dañinos de la red eléctrica.



CARACTERÍSTICAS PARA TODOS LOS MODELOS

- n Altura modelo especial 840 mm
- n Profundidad incluyendo tirador 615 mm
- n Espacio de ventilación requerido 10 mm superior y lateral y 30-50 mm en la parte posterior
- n Tensión nominal 220-240 V 50/60 Hz
- n Longitud del cable de alimentación 2 metros
- n Gas refrigerante R600a
- n Nivel de ruido al aire libre 49 dB(A)
- n Nivel de ruido interior (aire acondicionado) 42 dB(A)
- n Condiciones ambientales de * -25 °C a +43 °C
- n Calificación de grado de protección (IP) 24
- n Opción disponible de puerta sólida o cristal
- n Opción disponible de bisagra a mano izquierda

(*) Retire los contenidos para evitar su congelación

- n Seguridad aprobada para uso en exteriores.
- n Calificación y certificación oficial IP.
- n Iluminación LED seleccionable en blanco/azul.
- n Puertas de vidrio calefactables para eliminar condensación
- n Enfría hasta 5 veces más rápido que un frigorífico doméstico.
- n Acabado exterior en acero cepillado grado marino (316)
- n Interior acero inoxidable pulido grado 304 para alimentos
- n Refrigeración potente enfría 2 °C en ambientes de 43 °C
- n Compresor de velocidad variable con optimización energética avanzada
- n Funcionamiento silencioso, ventiladores de ahorro eléctrico de la marca líder alemana EBM Papst
- n Control de temperatura electrónica de precisión con función de modo eco
- n Estantes regulables en altura con split
- n Posibilidades de visualización de nivel en XP2 y XP3
- n El gas refrigerante natural ha sido aprobado por Greenpeace con cero ODP y GWP imperceptible.



XP1



XP2



XP3

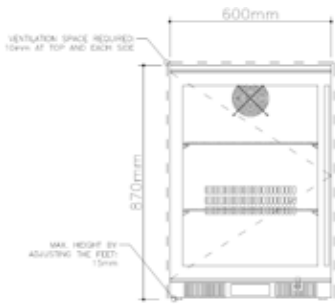

XP1

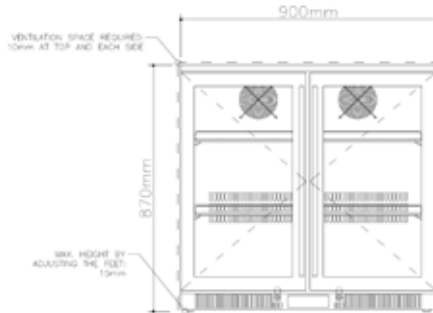

XP2 y XP3

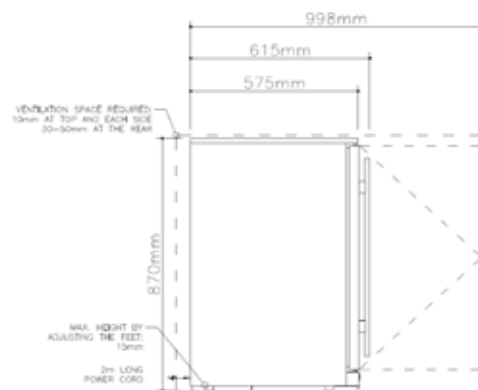
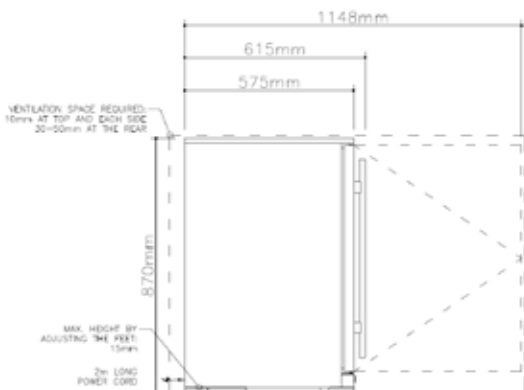
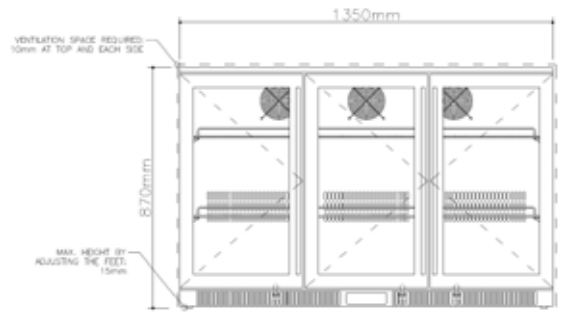



Frigoríficos para uso exterior

Nuestros frigoríficos están certificados de forma independiente y aprobado para la seguridad de uso en exteriores por la casa de pruebas líder SGS. El acero inoxidable de grado marino protege el exterior, mientras que la potente refrigeración garantiza un rápido enfriamiento de las bebidas recién cargadas en el interior, y logra todo esto soportando el calor del verano hasta 43 ° C.

CARACTERÍSTICAS XP1

- n A 870 x An 600 x P 575 (mm)
- n Potencia de entrada puertas vidrio 173 W
- n Corriente nominal puerta de vidrio 1.45 A
- n Potencia de entrada puerta sólida 128 W
- n Corriente nominal puerta sólida 1.25 A
- n Peso neto 64 Kg
- n Capacidad 100 botellas de 330ml
- n Capacidad bruta 148 litros

CARACTERÍSTICAS XP2

- n A 870 x An 900 x P 575 (mm)
- n Potencia de entrada puerta vidrio 220 W
- n Corriente nominal puerta de vidrio 1.6 A
- n Potencia de entrada puerta sólida 187 W
- n Corriente nominal puerta sólida 1.45 A
- n Peso neto 83 Kg
- n Capacidad 163 botellas de 330ml
- n Capacidad bruta 248 litros

CARACTERÍSTICAS XP3

- n A 870 x An 1350 x P 575 (mm)
- n Potencia de entrada puerta vidrio 275 W
- n Corriente nominal puerta vidrio 2.0 A
- n Potencia de entrada puerta sólida 242 W
- n Corriente nominal puerta sólida 1.85 A
- n Peso neto 109 Kg
- n Capacidad 260 botellas de 330ml
- n Capacidad bruta 388 litros





Diseño para condiciones extremas al aire libre

Este frigorífico está construido para soportar condiciones climáticas severas, como altas temperaturas, lluvia y humedad. Puede enfriar eficazmente incluso en temperaturas de hasta 43°C, lo que lo hace ideal para su uso en climas cálidos y entornos al aire libre.

Certificado para uso exterior (Clasificación IP24)

El frigorífico está completamente certificado con IP24, lo que significa que ha sido rigurosamente probado para uso al aire libre. Esta certificación garantiza que la unidad está protegida contra salpicaduras de agua y polvo, lo que la hace confiable en condiciones meteorológicas diversas.

Construcción duradera y resistente a la corrosión

El exterior de acero inoxidable de grado marino AISI 316 garantiza una durabilidad excepcional y resistencia a la corrosión, incluso en áreas costeras o lugares con alta humedad.

El interior de acero inoxidable AISI 304 es seguro para el contacto con alimentos, garantizando un uso higiénico y duradero.

Puerta de vidrio calefaccionada

El frigorífico cuenta con una puerta de vidrio calefaccionada, que previene la condensación y el vaho, asegurando una visibilidad clara del contenido en cualquier condición climática. Esta característica es especialmente útil en áreas con alta humedad o temperaturas fluctuantes.

Iluminación interior personalizable

La iluminación interior blanca o azul es conmutable, proporcionando una visibilidad mejorada y una presentación atractiva de tus bebidas o alimentos. Te permite ajustar el ambiente según tu preferencia.

Eficiencia energética con modo Eco

El frigorífico BlastCool está diseñado para ser eficiente en términos de energía, con bajo consumo energético y un modo Eco como estándar. Esto ayuda a reducir los costos operativos y minimizar el impacto ambiental.





Compresor de velocidad variable

El frigorífico utiliza un compresor de velocidad variable, que ajusta la velocidad según la carga de enfriamiento requerida, proporcionando una mejor eficiencia energética y un rendimiento de enfriamiento constante. Esto también ayuda a reducir el desgaste del compresor, extendiendo la vida útil de la unidad.

Refrigerante natural

El uso de un refrigerante natural es una característica respetuosa con el medio ambiente. Ayuda a reducir la huella de carbono del frigorífico, haciéndolo una opción más sostenible en comparación con las unidades que utilizan refrigerantes tradicionales.

Opción de estante para vino

Ofrece una opción de estante para vino, lo que te permite almacenar el vino a la temperatura perfecta y garantizar una forma elegante de presentar tu colección de vinos al aire libre.

Opción de puerta sólida

Para aquellos que prefieren un diseño más seguro y aislado, el frigorífico ofrece una opción de puerta sólida, que proporciona una mejor aislación y una mayor protección para el contenido.

Durabilidad todo el año

El frigorífico está diseñado para ser dejado afuera todo el invierno sin necesidad de una cubierta, lo que lo hace increíblemente fácil de mantener. Está construido para soportar bajas temperaturas sin comprometer su rendimiento.

Estética premium y diseño práctico

Su diseño elegante y profesional no solo mejora la apariencia de tu espacio exterior, sino que también ofrece funcionalidad práctica, combinando rendimiento con estética. El diseño está enfocado tanto en la durabilidad necesaria para las condiciones exteriores como en la elegancia requerida para áreas de entretenimiento al aire libre de alta gama.



CARACTERÍSTICAS MODELO FC2

- n W525xD557xH590 capacidad del refrigerador 90Lt;
- n Rango de temperatura de 0 ° C a + 15 ° C;
- n Lámina de metal galvanizado plastificado exterior.
- n Paredes internas en acero inoxidable pulido 304BA;
- n Frente exterior y puerta en acero inoxidable 316SB;
- n Espesor de aislamiento de espuma de poliuretano 45mm;
- n Drenaje de condensado conectado por ¼ de acoplamiento;
- n Cajón de dimensiones internas 01:L390 x D416 x H190
- n Cajón de dimensiones internas 02:L390 x D416 x H190
- n Evaporador de tubo de cobre integrado;
- n Expansión de gas por tubo capilar;
- n Termostato mecánico para el control de la temperatura.
- n Compresor externo (longitud de tubo 2,5m);
- n Luz led interna

CARACTERÍSTICAS MODELO FC4

- n W525xD557xH590 capacidad del refrigerador 130Lt;
- n Rango de temperatura de 0 ° C a + 15 ° C;
- n Lámina de metal galvanizado plastificado exterior.
- n Paredes internas en acero inoxidable pulido 304BA;
- n Frente exterior y puerta en acero inoxidable 316SB;
- n Espesor de aislamiento de espuma de poliuretano 45mm;
- n Drenaje de condensado conectado por ¼ de acoplamiento;
- n Cajón de dimensiones internas 01:L390 x P416 x H190
- n Cajón de dimensiones internas 02:L390 x P416 x H340
- n Evaporador de tubo de cobre integrado;
- n Expansión de gas por tubo capilar;
- n Termostato mecánico para el control de la temperatura.
- n Compresor externo (longitud de tubo 2,5m);
- n Luz led interna;

Dimensiones

MODELO FC0

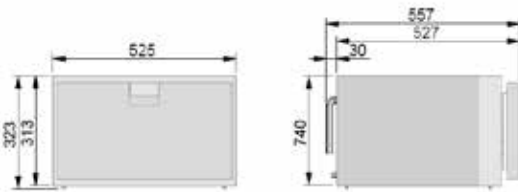

MODELO FC1

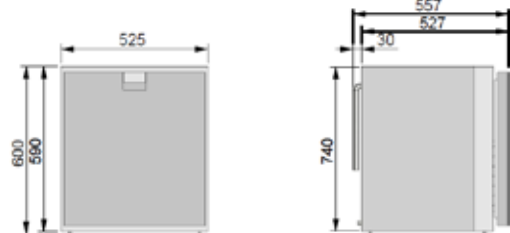

MODELO FC2

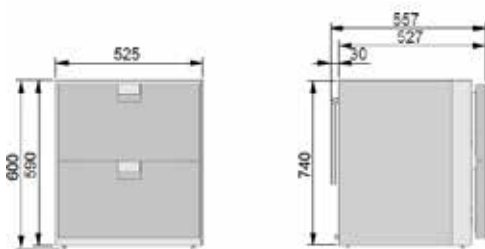

MODELO FC4

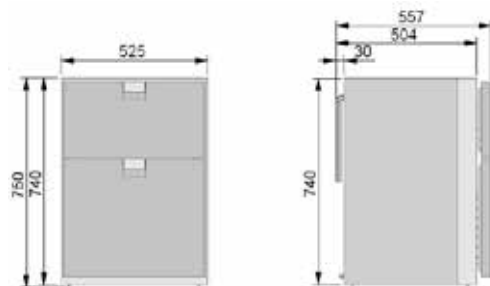

KIT DE FIJACIÓN 575 mm de ancho
Marco especial de acero inoxidable para instalar fácilmente los cajones frigoríficos a muebles.

Compresor externo

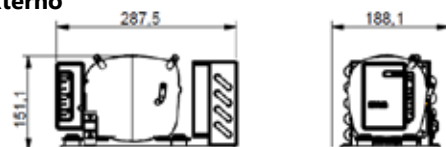



Rendering LGTEK

Frigorífico de cajones para yates apto para uso exterior

Diseñados para yates estos frigoríficos ofrecen una calidad y rendimiento superiores. Por eso utilizan acero inoxidable 316 para el exterior de las puertas de nuestros modelos estándar y por lo tanto son más resistentes al mal tiempo gracias al uso de acero satinado 316. Esta mejora cualitativa, sin recargo en el precio, garantizará una vida útil más prolongada de todos nuestros productos, incluso en ambientes deficientes, como áreas al aire libre y muy húmedas. No obstante, no coloque el refrigerador directamente sobre agentes atmosféricos y cúbralo con las protecciones adecuadas.

CARACTERÍSTICAS MODELO FC0

- n W525xD557xH313 capacidad del refrigerador 42Lt;
- n Rango de temperatura de 0 ° C a + 15 ° C;
- n Lámina de metal galvanizado plastificado exterior.
- n Paredes internas en acero inoxidable pulido 304BA;
- n Frente exterior y puerta en acero inoxidable 316SB;
- n Aislamiento de espuma de poliuretano de 45mm
- n Drenaje de condensado conectado por ¼
- n Cajón de dimensiones internas 01: L390 x D416 x H190
- n Evaporador de tubo de cobre integrado;
- n Expansión de gas por tubo capilar;
- n Termostato mecánico para control de temperatura.
- n Compresor externo (longitud de tubo 2,5m);
- n Luz led interna;

CARACTERÍSTICAS MODELO FC1

- n W525xD557xH590 capacidad del refrigerador 90Lt;
- n Rango de temperatura de 0 ° C a + 15 ° C;
- n Lámina de metal galvanizado plastificado exterior.
- n Paredes internas en acero inoxidable pulido 304BA;
- n Frente exterior y puerta en acero inoxidable 316SB;
- n Aislamiento de espuma de poliuretano de 45mm
- n Drenaje de condensado conectado por ¼ ;
- n Cajón de dimensiones internas 01:L390 x D416 x H470
- n Evaporador de tubo de cobre integrado;
- n Expansión de gas por tubo capilar;
- n Termostato mecánico para control de temperatura.
- n Compresor externo (longitud de tubo 2,5m);
- n Luz led interna



Frigoríficos de apertura vertical

Todos los modelos están fabricados en acero inoxidable y diseñados teniendo en cuenta el concepto de calidad global. Amplia gama con rango de temperatura +0°C + 15°C disponible con compresor refrigerado por aire forzado de 12/24V - 110V - 220V o con agua. Personalizable con varias opciones y accesorios disponibles.

Modelos con compresor externo

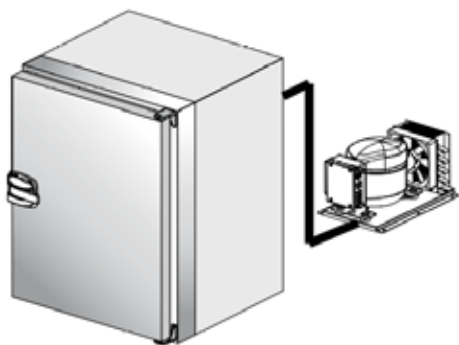

Dimensiones compresor externo
290 x 190 x 160 (mm) en todos los modelos
excepto modelo FR160C mide 320 x 190 x 160

Ref	Dimensiones (mm) (ancho x prof x alt)			Compresor externo (mm)	Vol
FR42RC	390	457	530	290 x 190 x160	42
FR50RC	350	462	620	290 x 190 x160	42
FR60RC	480	537	500	290 x 190 x160	60
FR80RC	480	537	630	290 x 190 x160	80
FR90RC	525	588	600	290 x 190 x160	90
FR115RC	480	537	840	290 x 190 x160	115
FR130RC	525	587	750	290 x 190 x160	130
FR160RC	540	587	840	320 x 190 x160	160

Modelos con compresor interno

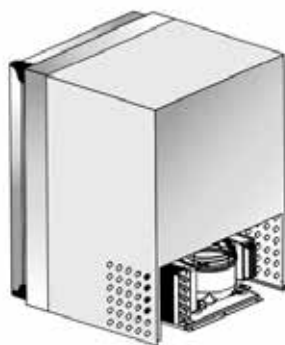

Ref	Dimensiones (mm) (ancho x prof x alt)			Vol
FRS50RC	350	432	620	32
FRS80RC	480	507	630	64
FRS115RC	480	507	840	100
FRS130RC	525	557	750	112
FRS160RC	540	557	840	141



Frigoríficos de apertura vertical con congelador

Estos modelos además de ser frigoríficos con rango temperatura $+0^{\circ}\text{C}$ + 15°C , tienen un pequeño compartimiento congelador (-12°C) todo en acero inoxidable de alta calidad, disponible con compresor 12/24V - 110V - 220V enfriado por aire forzado o agua. Personalizable con varias opciones

Modelos con compresor externo

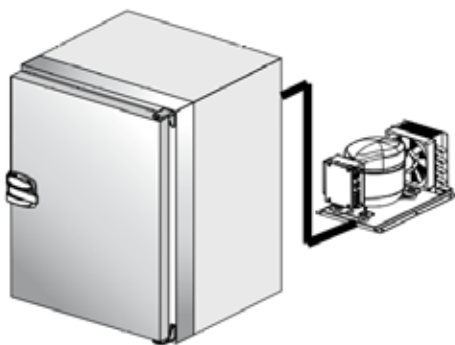

Ref	Dimensiones (mm) (ancho x prof x alt)			Compresor externo (mm)	Vol
FR80AC	480	537	630	290 x 190 x160	80
FR115AC	480	537	840	290 x 190 x160	115
FR130AC	525	587	750	290 x 190 x160	130
FR160AC	540	587	840	320 x 190 x160	160

Dimensiones compresor externo
290 x 190 x 160 (mm) en todos los modelos
excepto modelo FR160AC mide 320 x 190 x 160)

Modelos con compresor interno

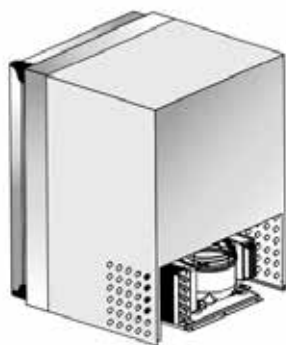

Ref	Dimensiones (mm) (ancho x prof x alt)			Vol
FRS80AC	480	507	630	64
FRS115AC	480	507	840	100
FRS130AC	525	557	750	112
FRS160AC	540	557	840	141



Congeladores apertura vertical

Frigonautica solo fabrica sus productos con acero inoxidable de alta calidad por lo que son aptos para su uso en el exterior, siempre que estén protegidos de la intemperie con cubiertas adecuadas. Las paredes internas son de acero 304BA (pulido), mientras que el frente externo y la puerta son de acero 316SB (cepillado). La gama de congeladores con rango de temperatura -10°C a -20°C disponibles con compresor refrigerado por aire forzado o agua (12/24V - 110V - 220V)

Modelos con compresor externo

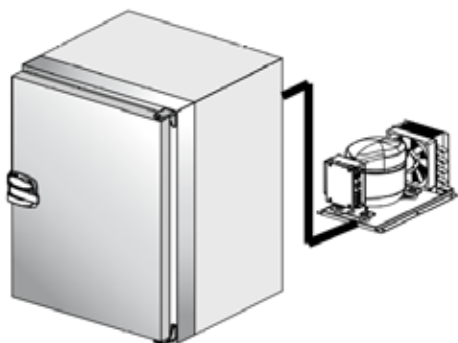

Dimensiones compresor externo
290 x 190 x 160 (mm) en todos los modelos
excepto modelo FR160C mide 320 x 190 x 160

Ref	Dimensiones en mm (ancho x prof x alt)			Compresor externo en mm	Vol
C42C	390	457	530	290 x 190 x160	30
C50C	350	462	620	290 x 190 x160	33
C60C	480	537	500	290 x 190 x160	45
C80C	480	537	630	290 x 190 x160	60
C90C	525	588	600	290 x 190 x160	60
C115C	480	537	840	290 x 190 x160	90
C130C	525	587	750	290 x 190 x160	100
C160C	540	587	840	320 x 190 x160	130

Modelos con compresor interno

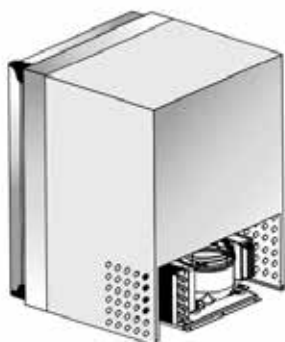

Ref	Dimensiones (mm) (ancho x prof x alt)			Vol
CS50C	350	432	620	25
CS80C	480	507	630	45
CS115C	480	507	840	75
CS130C	525	557	750	84
CS160C	540	557	840	113



Vinoteca - Capacidad para 16 botellas con luz led interior y rango temperatura +0°C + 15°C

Ref	Dimensiones (mm) (ancho x prof x alt)			Compresor externo (mm)	Vol
FR90W	525	588	600	290 x 190 x160	90

Accesorios disponibles

KIT TRAINO PORTA

Mecanismo deslizante que reemplaza el tirador de la puerta de acero para instalación integrada con puerta del mueble exterior.

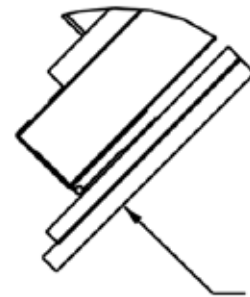

Puerta del mueble exterior.

KIT FISSAGGIO

Marco de acero inoxidable para la fijación de frigorífico dentro del mueble.

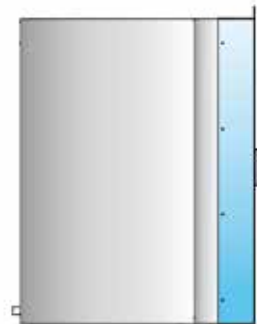
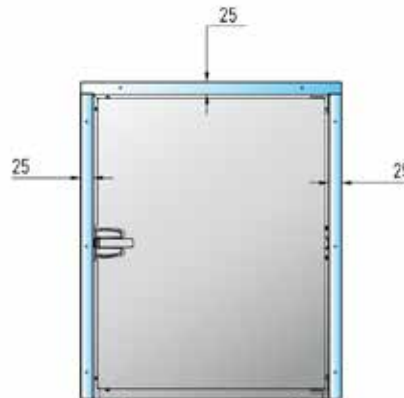

KIT OBLIQUI FISSI

Estantes para botellas fijos en posición obliqua disponibles para los modelos: Cada estante es para 4 botellas.

- FR160RC - 5 estantes
- FR130RC - 4 estantes
- FR115RC - 5 estantes
- FR80RC - 3 estantes
- FR60RC - 2 estantes

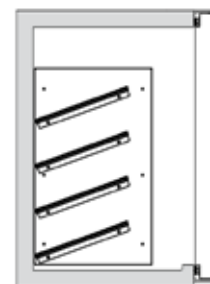

KIT CASSETTI SCORREVOLI

Kit de cajones deslizantes disponibles para los modelos:

- SERIE 160 - 3 cajones
- SERIE 130 - 3 cajones
- SERIE 115 - 3 cajones
- SERIE 80 - 2 cajones
- SERIE 60 - 1 cajón

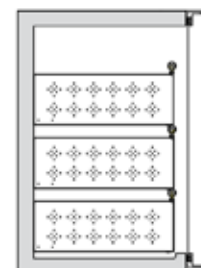



Cubito DELTA MAX – 40 gr
39,8 mm (L) x 44 mm (A)



ref. 14030UD DELTA MAX NG30 DP AIRE
ref. 14031UD DELTA MAX NG30 DP AGUA

Refrigerado por aire/agua
Medidas en mm (L x P x A)
405 x 515 x 744 (patas + 105/155mm)
Producción / 24H: 30 Kg.
Almacenaje: 15 Kg. / 652 Cubitos
Bomba de desagüe 



Cubito GALA – 22 gr
39 mm (Ø) x 35 mm (A)



ref. GALA NG 30 DP AIRE

Refrigerado por aire
Medidas en mm (L x P x A)
405 x 515 x 744 (patas + 105/155mm)
Producción / 24H: 30 Kg.
Almacenaje: 15 Kg. / 652 Cubitos
Bomba de desagüe 



Cubito ORION – 40 gr
40 mm (L) x 44 mm (A)



ref. 21430UDP ORION 35 DP AIRE

Refrigerado por aire
Medidas en mm (L x P x A)
435 x 605 x 965 (patas + 105/155mm)
Producción / 24H 32 Kg.
Almacenaje 6 Kg./162 Cubitos
Bomba de desagüe 



Cubito QUASAR – 20 gr
29 mm (Ø) x 42 mm (A)



ref. 11320U QUASAR 20C AIRE
ref. 11321U QUASAR 20C AGUA

Refrigerado por aire/agua
Medidas en mm (L x P x A)
402 x 507 x 643
(patas + 57 mm)
Producción / 24H.22 Kg.
Almacenaje 6 Kg. / 450 Cubitos
Desagüe por gravedad



Diseñadas para fabricar hielo en las condiciones más adversas de calidad de agua



Los cubos de hielo son más claros y transparentes. Esto se debe a que están hechos de agua purificada que minimiza las impurezas y burbujas de aire atrapadas. El hielo cristalino tiene un aspecto más elegante y atractivo, lo que lo convierte en una opción preferida para cócteles de alta gama.

Desprende menos sabor a "agua": Gracias a su proceso de congelación controlada, el hielo cristalino tiende a derretirse de manera más lenta y uniforme. Esto minimiza la dilución de las bebidas, lo que es especialmente importante en cócteles y bebidas alcohólicas de alta calidad, ya que conserva el sabor original por más tiempo.

Mayor durabilidad: El hielo cristalino, debido a su forma y proceso de producción, tiene una mayor densidad y solidez. Esto significa que se derrite más lentamente que otros tipos de hielo, que permite mantener la temperatura de las bebidas durante más tiempo sin que se diluyan rápidamente.

Menos residuos: El hielo cristalino tiene una estructura más densa y menos aire atrapado, lo que reduce la formación de residuos y fragmentos de hielo al derretirse, garantizando una experiencia de consumo más limpia.

Eficiencia energética: Las máquinas Ice Makers están diseñadas para producir hielo de manera eficiente y rápida, utilizando tecnología avanzada que optimiza el consumo de energía y el tiempo de producción, lo que hace que la producción de hielo cristalino sea más rentable y sostenible.



Instalación dentro de un armario bajoencimera - Modelo NG30 AGUA



Máquina de hielo NG30 produce cubito gourmet macizo y cristalino 40 gramos adaptado para uso exterior bajo nuestros requerimientos de instalación

- Capacidad del almacén de 15 kg.
- Cubito es de 40 gramos. Medida 39,8 mm (L) x 44 mm (A)
- Cubitos 18 por ciclo
- Refrigerada por Aire tiene una producción de 30 kg/24h
- Refrigerada por Agua tiene una producción de 38 kg/24h
- Producción al día estimada en una temperatura ambiente de 20 °C y una temperatura del agua de 15 °C.
- La refrigeración por aire utiliza menos agua y permite mayor eficiencia energética. Se recomienda la instalación en un lugar bien aireado.
- La refrigeración por agua refrigera bien en ambientes poco ventilados. Emplea mucha agua y puede tener restricciones en algunas Comunidades Autónomas.
- Bastidor, Carrocería y la puerta abatible de acero inoxidable AISI 304.
- Patas regulables en altura +105/155mm
- Gas R290, mejora la eficiencia.
- Funcionamiento electromagnético.
- Interruptor ON/OFF.
- Conexión de entrada de agua y Desagüe.
- Pala para recoger el hielo.
- Cable conexión Schuko.
- Dos filtros mecánicos.
- Compresor 1/3 CV
- Potencia: Aire 340 W / Agua 250 W
- Dimensiones (LxPxA) : 405 x 515 x 744 cm. Peso: 40 kg.

CARACTERÍSTICAS DELTA ICE

- Produce cubitos gourmet macizos y cristalinos
- Control electrónico que mejora el funcionamiento de la máquina y le permite adaptarse a climas extremos
- Sistema de spray elástico patentado por itv evita los pequeños depósitos de cal mediante vibración
- Sistema inteligente de ventilación frontal (sfvs) permite la instalación empotrada de la máquina
- Cleaning switch/Botón de limpieza: desconecta la el sistema de refrigeración al recircular el agua con el desincrustante (calklin o similar)
- Bomba "never stop" desarrollada por ITV. su diseño sin retenes evita el deterioro en aguas duras
- Easy access for service & installation/ Fácil acceso a cualquier punto ya que todos los paneles pueden ser desmontados de forma independiente
- on/off interruptor luminoso de funcionamiento on-off/ placa electrónica montada en la parte inferior
- Tropicalized machines (t class) / Máquinas tropicalizadas (clase t) / patas de altura ajustable de 105mm a 155mm
- Gas natural r290 con muy bajo índice gwp el cual también reduce el consumo energético
- Sólida estructura sobre 4 columnas. carrocería en acero inoxidable AISI 304
- Sistema de apertura más robusto del mercado. puerta hecha en acero inoxidable. sistema de apertura y amortiguación patentado.

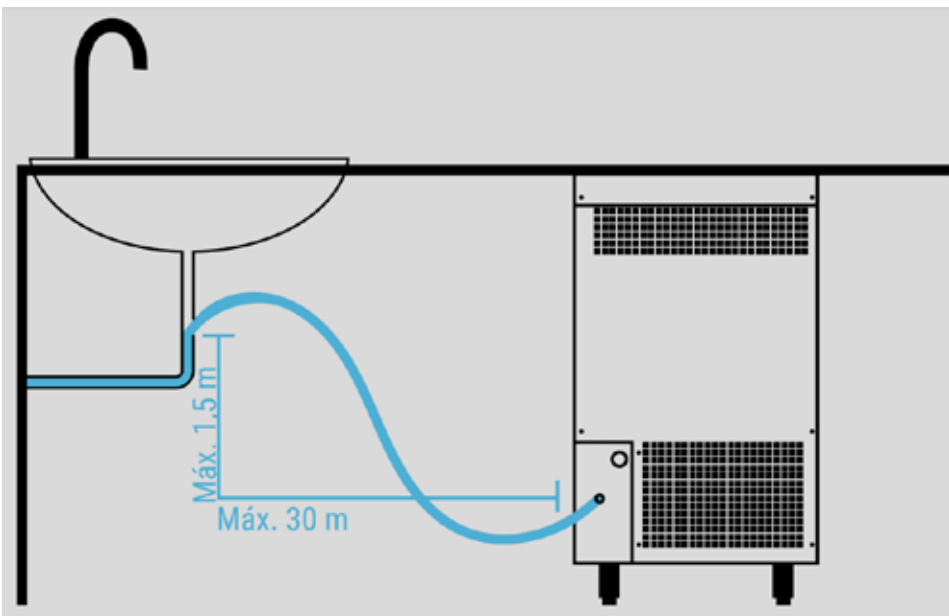

Bomba de desagüe permite la instalación con un desagüe situado a 30 metros en horizontal y a 1,5 metros de altura de la salida de l desagüe. No doble el tubo de drenaje.

Se recomienda reciclar el agua residual para uso residencial secundario o para regar las plantas de su jardín.

Nota Importante sobre la planificación e instalación:

El modelo 14031UD tiene la bomba incorporada en el chasis.

Los modelos 14037UD/ 14041UD/ 14051UD tienen una bomba de desagüe externa por lo que es importante planificar su ubicación para la instalación. La bomba mide 315 x 151 x 173 altura (mm)

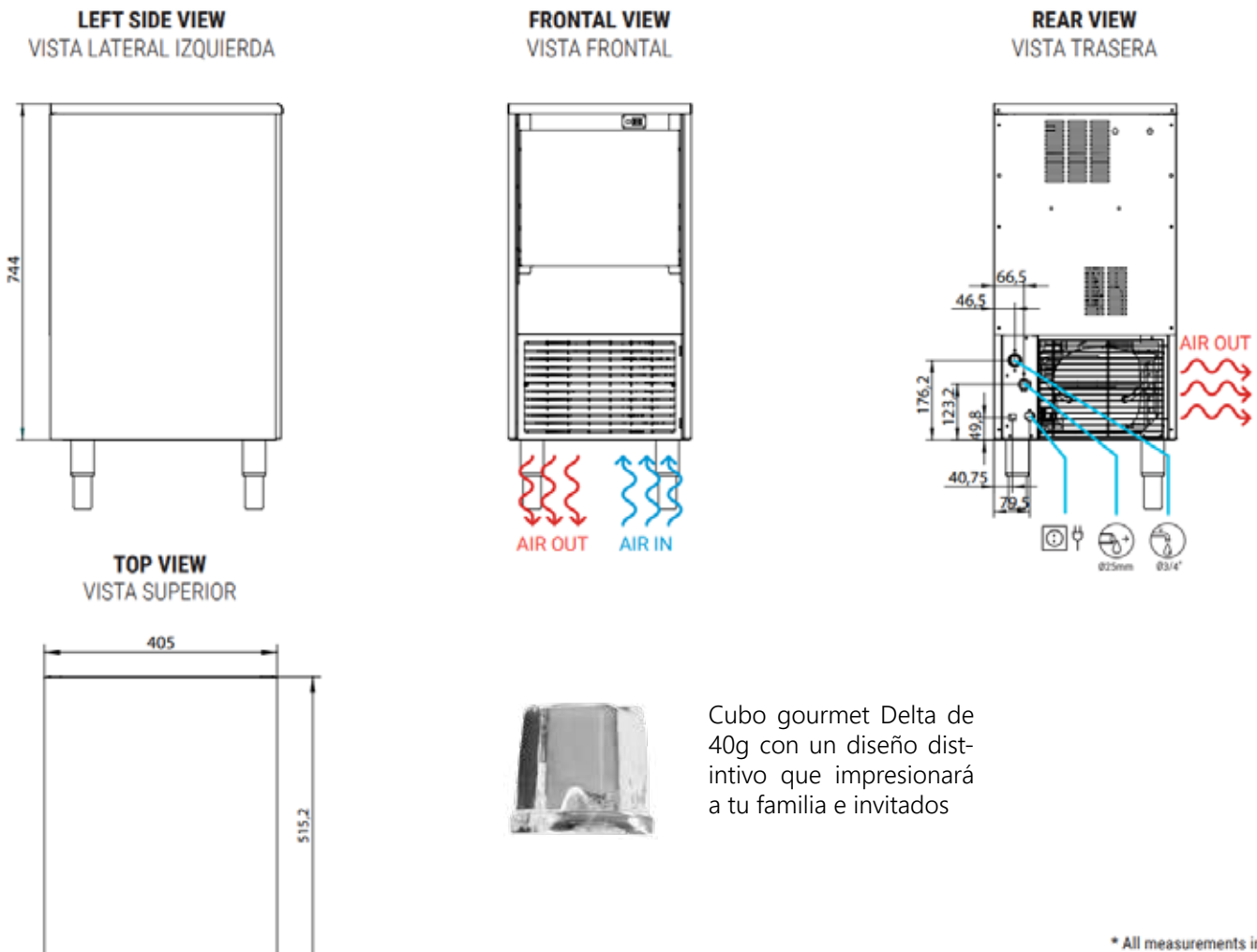

* All measurements in mm.

La calidad del agua suministrada a la máquina de hielo influirá en el tiempo entre limpiezas y en definitiva, en la vida útil del producto (principalmente en unidades enfriadas por agua). También tendrá una influencia notable en el aspecto, dureza y sabor del hielo.

Las condiciones locales del agua pueden requerir un tratamiento del agua para inhibir la formación de incrustaciones y mejorar el sabor y la claridad. Si está instalando un sistema de filtración de agua, consulte las instrucciones de instalación suministradas con el sistema de filtrado.

La presión debe estar entre 0,1MPa y 0,6MPa (1 y 6 bar). Si la presión excede estos valores, instale un regulador de presión.

La conexión de agua debe ser dedicada (solo equipos enganchados a la línea de agua).



Sunstone BBQ, con sede en Texas, EE. UU., es un fabricante reconocido por su excelencia en cocinas exteriores por su producción especializada en equipos para cocinas exteriores fabricados en acero inoxidable 304 de calidad superior. Ofrece una de las gamas más amplias del mercado, que abarca parrillas de gas y carbón, módulos de cocina completos y se puede adaptar de múltiples maneras y adaptarse a cualquier proyecto de cocina exterior. Su filosofía combina innovación, calidad, barbacoa premium y confiable.



es y barbacoas de alto rendimiento. Fundada en 2010 y establecida en el área de Austin, la compañía destaca calidad comercial, lo que garantiza durabilidad, resistencia a la corrosión y un acabado profesional. Sunstone exterior, quemadores laterales, puertas, cajones y estaciones de bebida, todos diseñados para configurarse calidad y diseño, consolidándose como un referente norteamericano para quienes buscan una experiencia de



Encendido electrónico efecto lanzallamas



Rustidor eléctrico con quemador infrarrojo

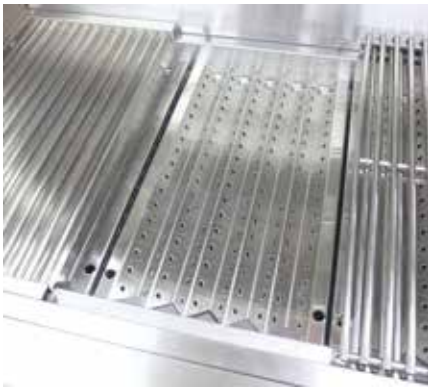

Todo el material es acero inoxidable 304



protectores contra el viento



iluminación LED en los mandos



Quemador doble lateral opcional
SUN13VDB

- Construcción íntegramente en acero inoxidable 304
- Exclusivo: rejilla de calentamiento de aceite derramado para menos llamaradas
- Exclusivo: rejilla calentadora Heat-Riser para un calor más uniforme
- Exclusivo: efectos de iluminación LED del panel de control
- Exclusivo: panel de servicio Easy Drop Open
- Bandeja de goteo
- Exclusivo: espaciado variable de la parrilla de cocción
- Exclusivo: protectores contra el viento en la parte trasera del capó
- Exclusivo: varillas DUAL para asador alto y bajo - Mejora
- Encendido de lanzallamas para TODOS los quemadores
- Estante de calentamiento
- Luz de parrilla interior halógena extrabrillante



RUBY SERIES - POWERFUL GRILLING

Barbacoas a gas profesionales, completamente construidas en Acero Inoxidable 304 con diseño y rendimiento superior. Disponibles en tres tamaños únicos con características similares, nuestras barbacoas a gas siempre le brindarán la misma excelente experiencia culinaria. Para los amantes del carbón, también ofrecemos barbacoas de leña y carbón resistente que impresionará a todos. Sin importar el modelo que elija, cobtendrá una calidad superior a un precio excepcional y hará que su inversión dure toda la vida



Ruby con 3 quemadores
RUBY3B



Ruby 4 con 4 quemadores con infrarojos
RUBY4B-IR



Ruby 5 con 5 quemadores con infrarojos
RUBY4B-IR



Hibrida carbón/madera de una zona o dual
SUNCHSZ30
SUNCHDZ42







Las barbacoas híbridas Sunstone representan la máxima versatilidad en cocina exterior, combinando en un solo equipo carbón, leña y quemadores de gas para ofrecer una experiencia de cocción verdaderamente profesional. Construidas íntegramente en acero inoxidable 304, destacan por su durabilidad y resistencia al calor extremo. Sus sistemas exclusivos, como los cajones Dual Zone para carbón y leña, permiten usar simultáneamente altas temperaturas para sellar carnes en un lado y cocción indirecta de baja intensidad en el otro, mientras que los quemadores de gas integrados garantizan un encendido rápido y fiable. Además, incorporan bandejas de combustión regulables en altura, cajones totalmente extraíbles para limpieza sencilla, ventilación ajustable y opciones de iluminación LED y halógena que facilitan el uso nocturno. Estas barbacoas ofrecen infinitas posibilidades: asar, ahumar, sellar o cocinar con madera natural, proporcionando autenticidad y precisión en cada preparación







Toda la estructura de la BBQ Sunstone está construida con acero inoxidable AISI 304, una aleación austenítica de alto rendimiento compuesta principalmente por cromo y níquel, lo que le confiere una resistencia superior a la oxidación, la corrosión y las altas temperaturas. Este material es ideal para aplicaciones en exteriores, ya que mantiene su integridad estructural y acabado incluso en ambientes salinos o de alta humedad. La fabricación 100 % en AISI 304, desde la carcasa hasta los componentes internos, garantiza una mayor longevidad, mínima deformación térmica y un mantenimiento sencillo, cumpliendo con los más altos estándares de calidad en cocinas profesionales al aire libre.



Con un estilo moderno y robusto el modelo Sunstone ST-GB5B-IR representa lo último en capacidad y rendimiento dentro de la línea ST Series. Esta parrilla de gran formato está equipada con cinco potentes quemadores principales y un quemador infrarrojo trasero, ideal para lograr un sellado perfecto y una cocción uniforme a altas temperaturas. Fabricada completamente en acero inoxidable AISI 304, garantiza máxima durabilidad y resistencia a la corrosión.



Descubra la excelencia en cada detalle con nuestras parrillas Sunstone, diseñadas con un interior completamente fabricado en acero inoxidable AISI 304, reconocido por su durabilidad, resistencia a la corrosión y acabado profesional. Este interior está elegantemente iluminado, permitiendo una visibilidad óptima incluso en condiciones de poca luz, y resaltando la calidad superior de cada componente. Ideal para quienes buscan un rendimiento excepcional y una estética impecable en su cocina exterior.



El quemador adicional de Sunstone combina funcionalidad y elegancia en cada detalle. Fabricado íntegramente en acero inoxidable AISI 304, ofrece una resistencia superior a las altas temperaturas y a la corrosión, ideal para un uso prolongado en exteriores. Este módulo de doble fuego cuenta con quemadores acabados en latón macizo, que garantizan una excelente conductividad térmica y un rendimiento de cocción preciso. La iluminación integrada en la zona de cocción y en los mandos permite un uso cómodo y seguro incluso en condiciones de poca luz, elevando la experiencia del chef al aire libre.

MODELO ST-G5B-IR



MODELO ST-G4B-IR



MODELO ST-G13VDB



ST SERIES - POWERFUL GRILLING

Presentamos la nueva línea de parrillas Sunstone ST Series, una evolución en diseño y rendimiento dentro del mundo de las cocinas exteriores. Fabricadas íntegramente en acero inoxidable de alta calidad AISI 304, estas parrillas garantizan una resistencia excepcional a la corrosión, estabilidad térmica y una durabilidad inigualable incluso en condiciones climáticas exigentes. La ST Series destaca por sus líneas modernas, sofisticadas y minimalistas, integrando funcionalidad con una estética contemporánea que eleva cualquier espacio al aire libre. Sunstone, con sede en Texas, EE. UU., es una empresa con una sólida trayectoria en la fabricación de equipos de cocina exterior premium, reconocida por su compromiso con la calidad, la innovación y el diseño de alto nivel.

MODELO ST-G5B-IR

MODELO ST-G4B-IR

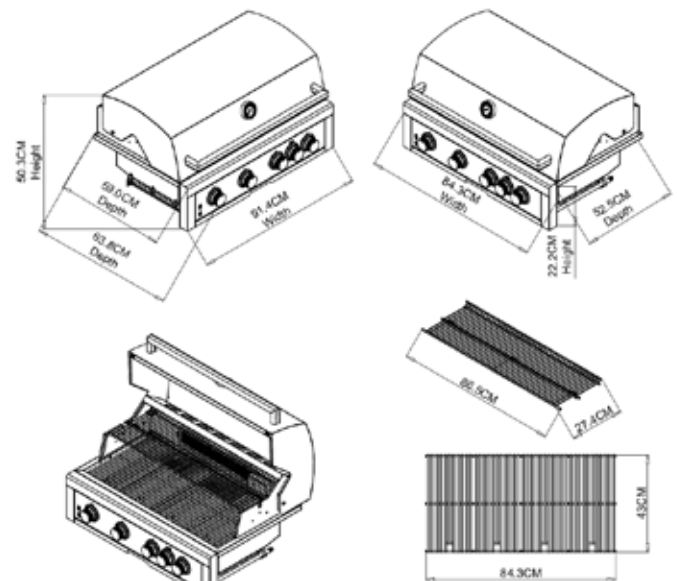
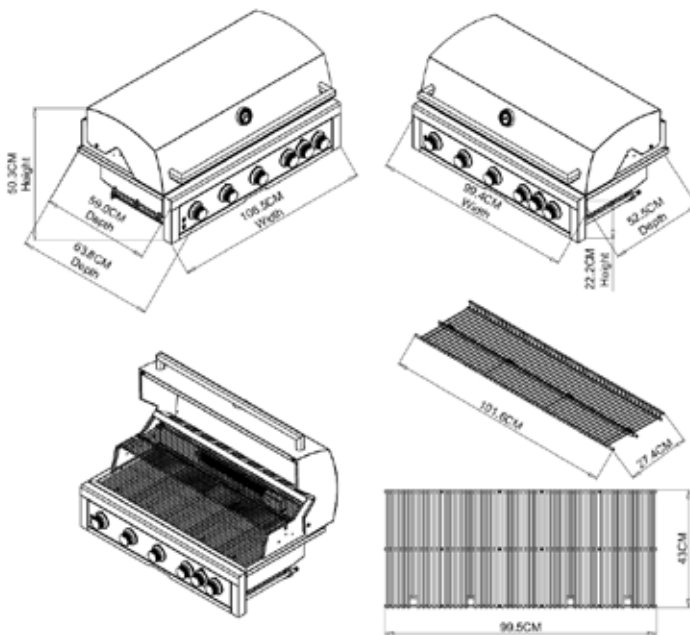

Sunstone, con sede en Texas, EE. UU., es una empresa líder con una reconocida trayectoria en el diseño y fabricación de equipos de cocina exterior premium. Desde sus inicios, Sunstone se ha consolidado como un referente en el mercado gracias a su compromiso constante con la calidad, la innovación tecnológica y el diseño de alto nivel. Cada producto es desarrollado bajo rigurosos estándares de ingeniería, utilizando materiales de grado profesional como el acero inoxidable AISI 304, que garantizan durabilidad, rendimiento y una estética impecable. Su portafolio abarca parrillas, módulos, accesorios y soluciones integrales para cocinas exteriores, diseñados para satisfacer tanto a chefs profesionales como a entusiastas de la cocina gourmet al aire libre. La filosofía de Sunstone se basa en ofrecer productos que combinen funcionalidad avanzada, estilo contemporáneo y confiabilidad a largo plazo, posicionándose como una marca de preferencia en proyectos residenciales y comerciales de alto nivel.

Outdoor Teppan-yaki





Para llevar a cabo todos los pasos de fabricación con una alta calidad constante, el cien por ciento de las superficies metálicas están acabadas a mano. Con este trabajo extremadamente lento y exigente se obtiene una pieza única e intemporalmente hermosa.

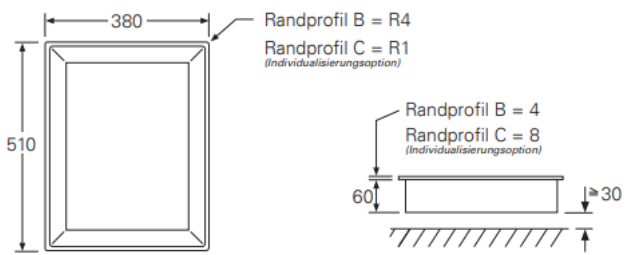
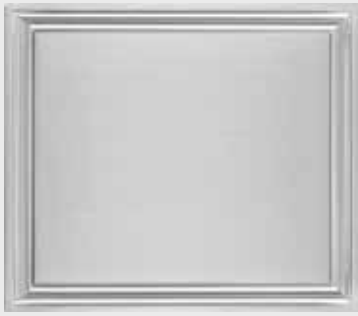

RANDPROFIL A / B / C

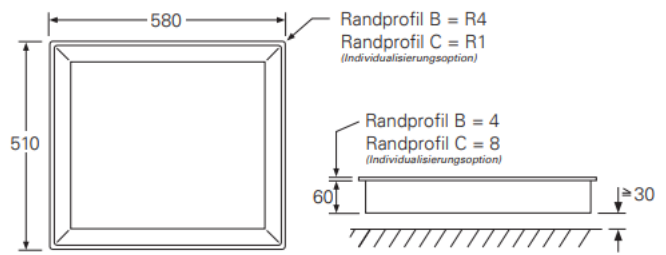
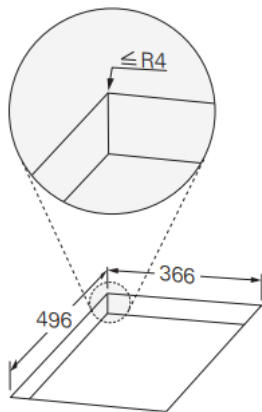

RANDPROFIL A / B / C

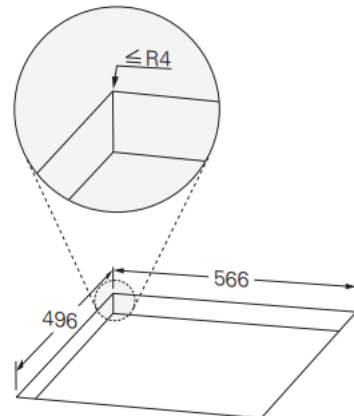



Teppan-yakis para uso exterior

Una razón por las cuales solo nuestro Teppan Yaki original es el más adecuado para los mejores chefs es, además de su construcción sólida y el control preciso de la temperatura, es el amplio canal multifuncional que rodea la superficie de la plancha.

La superficie del Teppan Yaki original consiste esencialmente en dos componentes: su exclusiva y enorme placa de parrilla tipo sándwich de tres capas aproximadamente 10 mm de espesor, y su canal multifuncional. Una estructura que es la misma para todos los Teppan Yakis originales. La superficie de la plancha y el canal multifuncional se sueldan y luego se muelen y pulen en un complejo proceso de fabricación hecho a mano. Por este motivo, no nos centramos en el mercado masivo, sino en unos requisitos de calidad más altos para poder ofrecerle un producto con una larga vida útil, la mayor funcionalidad posible con excelente estética y sensación.

CARACTERÍSTICAS GENERALES

n Operación	Mado de control de temperatura analógico
n Montaje	Encastrado o enrasado con la encimera
n Conexión	230 V / 10 A / 1NPE
n Perfiles	A / B / C
n Rango de temperatura	0-250 ° C

Modelo C2000	38 cm ancho
n Dimensiones	380 x 510 x 60 mm
n Área de cocción	280 x 410 mm
n Potencia	2,000 vatios
n Zonas	1

Ref. GK-C2000

Modelo C3000	58 cm de ancho
n Dimensiones	580 x 510 x 60 mm
n Área de cocción	480 x 410 mm
n Potencia	3,200 vatios (2x 1,600 vatios)
n Zonas	2

Ref. GK-C3000







La filosofía de diseño de Mantle de Patricia Urquiola se centra en transformar un electrodoméstico en un verdadero elemento de mobiliario, integrando la tecnología de SKS dentro de una pieza matéricamente rica, de formas escultóricas y fuerte carácter artesana



Todos los electrodomésticos de esta catálogo disponen de una garantía total de 3 años para piezas y mano de obra en España, Portugal y Andorra.

LOS BENEFICIOS DE NUESTRA GARANTÍA TOTAL

El plan de protección de Premium-Tek se ha elaborado cuidadosamente para que nuestros clientes se beneficien de:

3

3 años de garantía en piezas y mano de obra contra averías*



Disponemos de una red nacional de SAT oficiales para realizar reparaciones en el hogar.



Reemplazamos su electrodoméstico si la reparación del original no es rentable o posible



Acceso a nuestro centro de servicio al cliente

*Sujeto a términos y condiciones: la garantía total no será válida por uso indebido o negligente descrito en el apartado de garantías de nuestra web www.premium-tek.com/catalogos/garantia

ISSUE: FP2023/PREMIUM

Se han hecho todos los esfuerzos para reproducir los colores y los materiales con precisión, sin embargo, debido a los procesos de fotografía e impresión, pueden producirse variaciones de color. La empresa no se hace responsable de errores ni omisiones en la impresión de este catálogo

Debido a nuestra política continua de desarrollo de productos, nos reservamos el derecho de modificar las especificaciones, precios y / o dimensiones de los productos sin previo aviso.

Póngase en contacto con su punto de venta autorizado, llame a Premium-Tek al 931 426 393 o envíe un correo electrónico a info@premium-tek.com para obtener más información sobre el producto.



premiumtek
the premium appliance company®

Showroom
C/ Numancia, 212
08017 Barcelona

Premium-Tek Appliances
t: 931 426 393
e: info@premium-tek.com
www.premium-tek.com

Edición 20250501

