



FISHER & PAYKEL

Tarifa de Precios 2026 • Premium Partner

FISHER & PAYKEL



ERGONÓMICO

DishDrawer™ es tan fácil de abrir y cerrar como un cajón de la cocina y como está convenientemente ubicado a la altura de la encimera, la carga y descarga requiere mínima flexión de su espalda. Los estantes plegables son fáciles de usar y permiten colocar grandes ollas, platos y tazones en el cajón con facilidad.

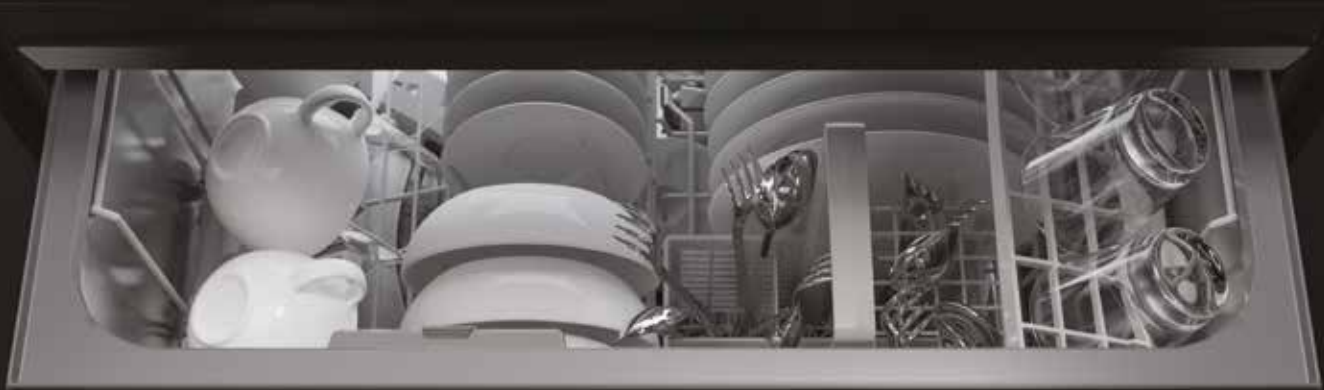



DishDrawer™ INTEGRADO SERIE 11

- Ocho ciclos de lavado de intenso a ligero, incluidos automático, 60 minutos y cristalería
- Se adapta a platos de hasta 310 mm, con rejillas flexibles para acomodar otros utensilios de cocina grandes
- Con cajones de cierre suave y sensor "knock to pause" para pausar el lavado.
- Conexión Wi-Fi y aplicación SmartHO™ para control remoto y notificaciones

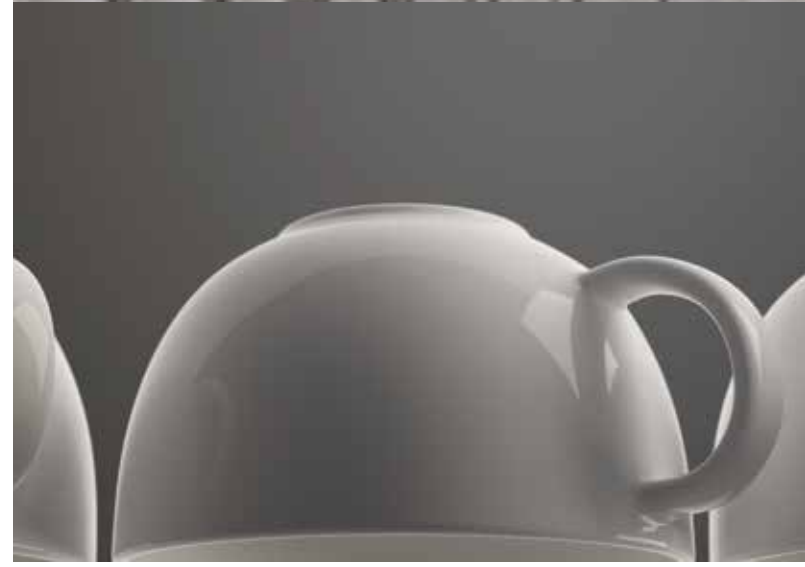
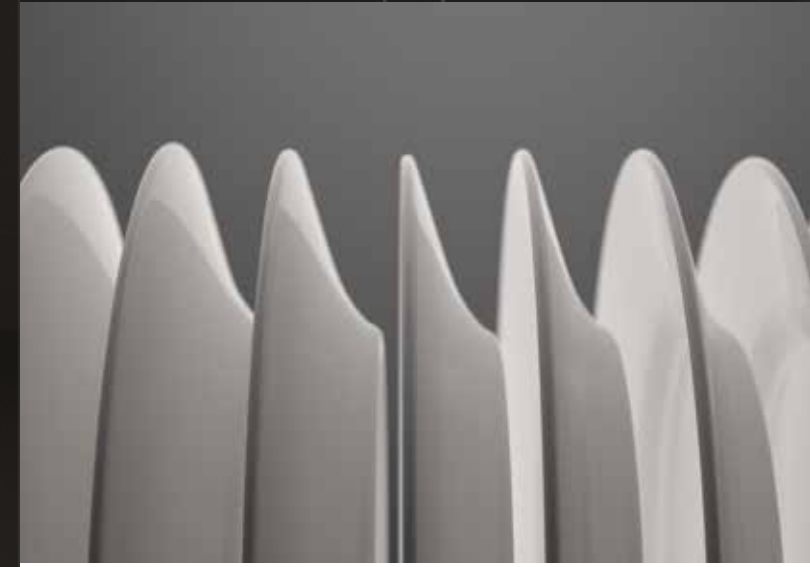

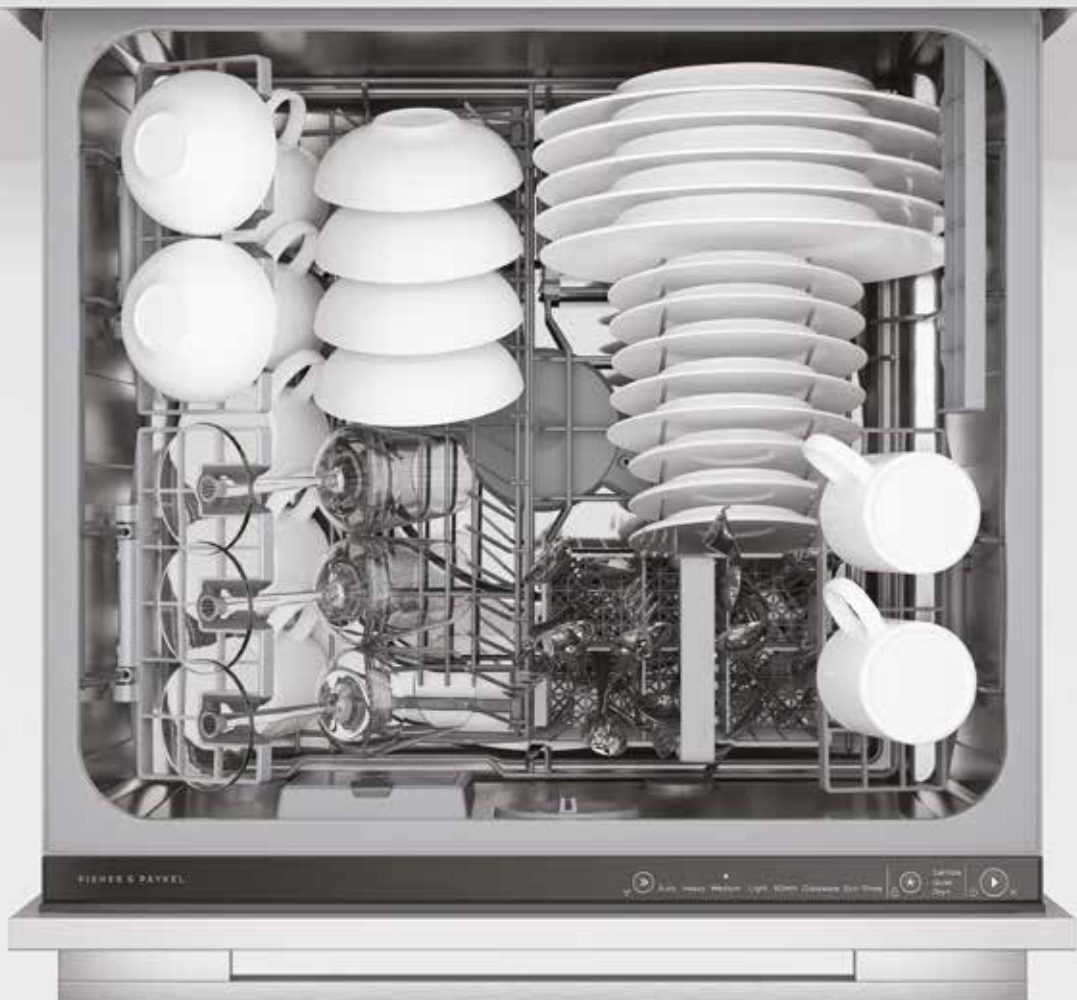
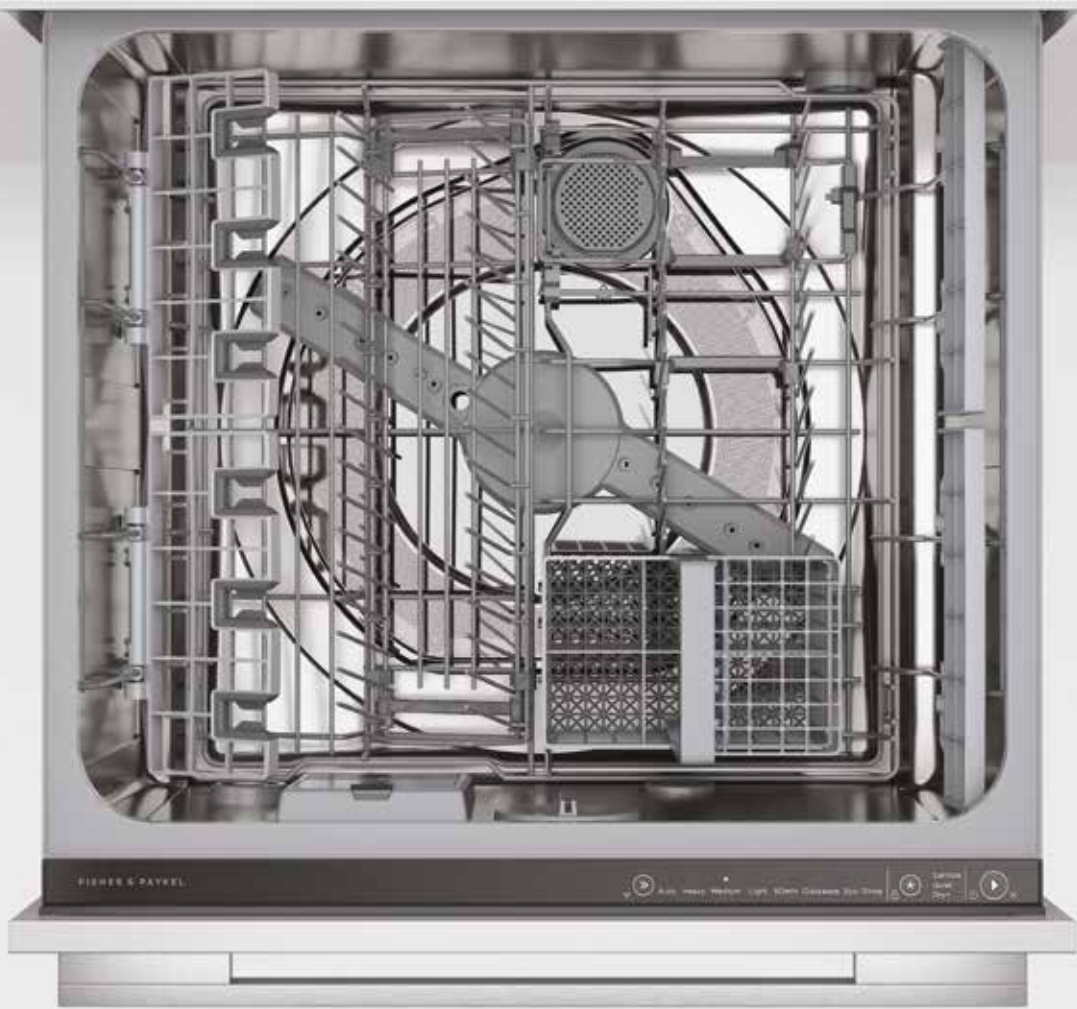

DD60STX6HI1 (Integrable) Precio € 2.250 + IVA
DD60ST (panel acero) €320+ IVA
 Dimensiones (sin paneles) H454 x A599 x P571
 Grado de secado A
 Calificación energética D Consumo eléctrico 166 kWh / año
 Ruido (dBA) cajón superior ciclo estándar 46 dBA
 Consumo de agua 2240 L/año
 Cubiertos/servicios 6
 Tamaño Platos 310 mm
 Función "Knock to Pause"



DD60DTX6HI1 (Integrable) Precio €2.850 + IVA
DD60DT (paneles acero) €450 + IVA
 Dimensiones (sin paneles) H865 - 925 x A599 x P571
 Grado de secado A
 Calificación energética D
 Consumo eléctrico 166 kWh / año
 Ruido (dBA) cajón superior ciclo estándar 45 dBA
 Consumo de agua 6.4 L/ciclo
 Cubiertos/servicios 12
 Tamaño Platos 310 mm
 Función "Knock to Pause"



DIMENSIONES DEL PRODUCTO	MM
ⓐ Altura total	454
ⓑ Anchura total	599
ⓒ Profundidad total*	571
ⓓ Profundidad del chasis	553
ⓔ Profundidad del panel frontal**	16-20
ⓕ Extensión máxima del cajón***	527

*según el grosor del panel frontal de 18 mm
 **consulta "Dimensiones del panel personalizado" para obtener más información.
 ***no incluye el panel personalizado y el asa

DIMENSIONES DEL APARATO	MM
ⓐ Altura total*	865-925
ⓑ Anchura total**	599
ⓒ Profundidad total***	571
ⓓ Altura del chasis	855
ⓔ Profundidad del chasis	553
ⓕ Espacio de ventilación entre los paneles de las puertas	8
ⓖ Profundidad del rebaje de la puntera**	
Instalación del panel personalizado	40-100
Instalación del panel preacabado	40-120
ⓗ Separación mínima entre el panel de la puntera y el suelo	12
ⓓ Altura de las patas*	10-70
ⓔ Profundidad del panel de puerta****	16-20
ⓕ Profundidad de la abertura del cajón**	527

*según el ajuste de las patas de nivelación
 **no incluye el panel personalizado y el asa
 ***según el grosor del panel frontal de 18 mm
 ****consulta "Dimensiones del panel personalizado" para obtener más información.

Tiradores para DishDrawers Integrables

AHS-OBDD-60S (tubular) €220 + IVA
AHD3-OBDD-60S (cuadrado) €200 + IVA
AHD3-OBDD-60SB (negro) €200 + IVA
AHD5-OBDD-60SX (fino) €200 + IVA
AHD5-OBDD-60SB (fino negro) €220 + IVA

Las dimensiones reales del aparato pueden variar en ±2 mm

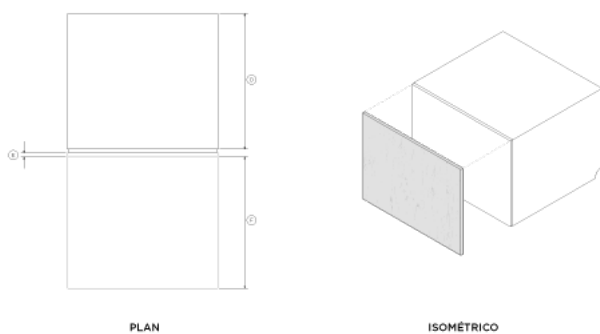

PLAN

ISOMÉTRICO

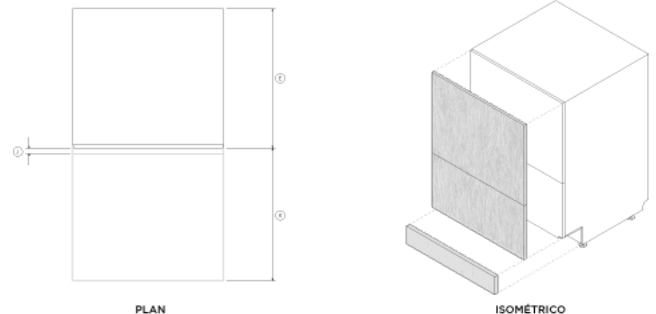

PLAN

ISOMÉTRICO

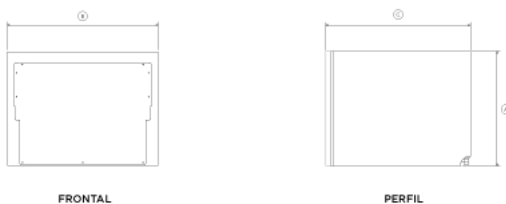

FRONTAL

PERFIL

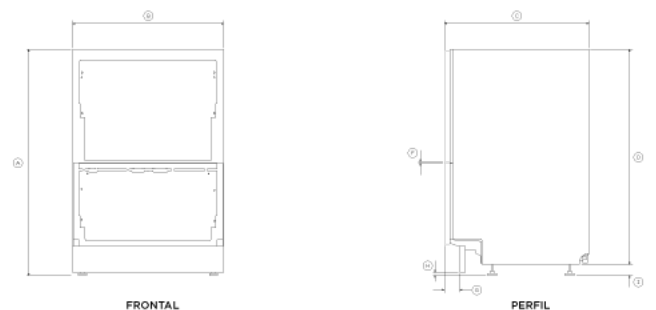

FRONTAL

PERFIL

DishDrawer™ Lavavajillas de cajón

1. CAJONES INDEPENDIENTES

Su diseño basado en cajones lavavajillas independientes es lo que hace que el lavavajillas DishDrawer™ sea único en el mercado. En los lavavajillas DishDrawer™ dobles, sus cajones funcionan de manera independiente para pueda utilizar diferentes ciclos de lavado simultáneamente y separadamente, ofreciéndole gran flexibilidad y rapidez.



2. SMARTDRIVE™ MECANISMO DE LAVADO

Su exclusivo motor DC sin escobillas es muy fiable porque actúa como bomba de lavado y bomba de desagüe con menos movimiento pieza mecánicas. La bomba mueve el agua en el brazo rociador, que gira a diferentes velocidades, dependiendo del ciclo de lavado que seleccione para proporcionararle una mejor limpieza y cuidado de sus platos.



3. QUINCE MODOS DE LAVADO EN LA GAMA PREMIUM

La gama premium tiene 15 ciclos de lavado que incluyen: delicado, extra seco, rápido, intenso, normal, normal eco, y tres modificadores de cada lavado, desinfección para biberones y potes de vidrio, función secado extra para plásticos y función lavado rápido de 35 minutos.



4. DISPENSADOR DE DETERGENTE DE FLUJO CONTINUO

El dispensador de detergente para lavavajillas DishDrawer™ asegura que el detergente no disuelto no entre en la cuba del cajón lavavajillas, en cambio, se mezcla cuando la máquina se llena de agua. Esto no solo limpia mejor cada ciclo sino también reduce la posibilidad de dañar artículos delicados como el aluminio, cubiertos o vajilla de porcelana.



5. FUNCIONAMIENTO SILENCIOSO

Funcionando con una clasificación de decibelios muy baja, los lavavajillas DishDrawer™ hacen su trabajo silenciosamente. La combinación de tecnología inteligente y mecánica simple, se traduce en mayor fiabilidad y excelente rendimiento de lavado.



6. TOCAR PARA PAUSAR

Los DishDrawer™ integrables tienen una función de pausar el lavavajillas simplemente golpeando el panel frontal, que después puede reiniciarse nuevamente usando el botón de inicio.



7. SISTEMA DE ESTANTES AJUSTABLES

El lavavajillas DishDrawer™ incluye una gama de opciones de estanterías flexibles. El cesto de cubiertos puede ser personalizado para diferentes utensilios. Sus estantes plegables pueden recogerse para colocar cazos y sartenes, o desplegarse sostener copas de vino. Ajustable en tono los estantes pueden acomodar platos normales, boles profundos o incluso deslizarse completamente para sacarlos fuera. Las sujeciones para copas de vino aseguran que sus cuellos tanto cortos como largos, no se muevan durante todo el ciclo de lavado. Sus clips de retención son ideales para mantener las tablas de cortar en su sitio..



8. OPCIÓN RÁPIDA, DESINFECTANTE Y EXTRA SECO

La opción de lavado rápido le proporciona la comodidad de su rapidez, mientras mantiene el rendimiento de lavado. Tiene una opción de desinfección que proporciona protección adicional, ya que elimina el 99.9% de los virus y bacterias en el aclarado final. La configuración Extra Dry es perfecto para utensilios de plástico.



9. ÚSO FÁCIL

Los lavavajillas DishDrawer™ son tan fáciles de abrir y cerrar como los cajones de la cocina y se pueden colocar convenientemente a la altura de la encimera para facilitar la carga sin inclinar su espalda. Y como es muy flexible, le permite adaptarse a una variedad de platos y utensilios de cocina.



10. INTEGRACIÓN PERFECTA

Instale su lavavajillas DishDrawer™ en un espacio de cocina existente o intégralo con los paneles de la cocina, para una estética perfecta mientras brinda un cuidado superior de su vajilla.





*Medidas sin paneles frontales

DD60SHI9 (Integrable) Precio €1.750 + IVA
DD60S (panel acero) €290 + IVA
Tiradores Opcionales (página 5)
 Dimensiones (sin paneles) H410 x A599 x P571
 Grado de secado A
 Calificación energética A +
 Consumo eléctrico 166 kWh / año
 Ruido (dBa) cajón superior ciclo estándar 46 dBA
 Consumo de agua 2240 L/año
 Cubiertos/servicios 6
 Tamaño Platos 280 mm
 Función "Knock to Pause"



DD60SHTI9 (Integrable) Precio €1.850 + IVA
DD60ST (panel acero) €320 + IVA
Tiradores Opcionales (página 5)
 Dimensiones (sin paneles) H454 x A599 x P571
 Grado de secado A
 Calificación energética A +
 Consumo eléctrico 166 kWh / año
 Ruido (dBa) cajón superior ciclo estándar 46 dBA
 Consumo de agua 2240 L/año
 Cubiertos/servicios 6
 Tamaño Platos 310 mm
 Función "Knock to Pause"

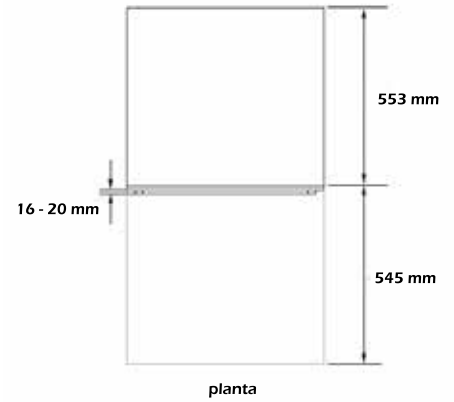

modelo DD60SHI9
 A = 410 mm
 F = 408 mm (mínimo)
 G = 410 mm

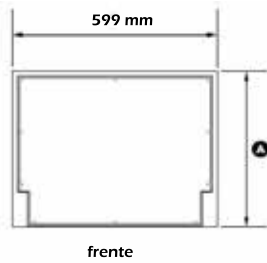

modelo DD60SHTI9
 A = 454 mm / 478 mm
 F = 452 mm / 476 mm (mínimo)
 G = 454 mm

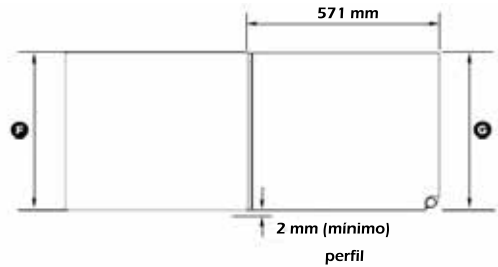

modelo DD60SHI9
 J = 412 mm (min.)

modelo DD60SHTI9
 J = 454 mm / 480 mm

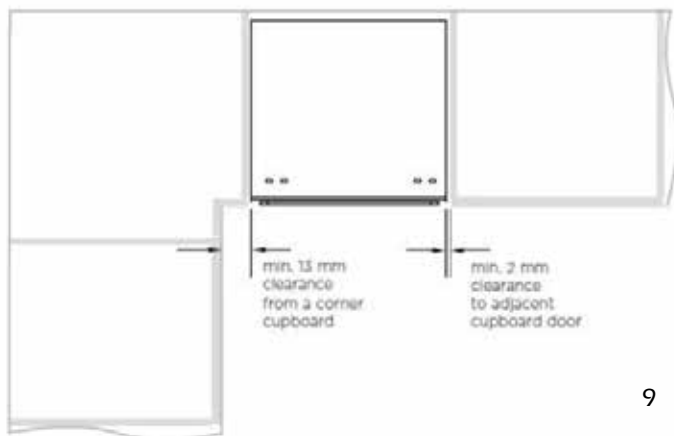
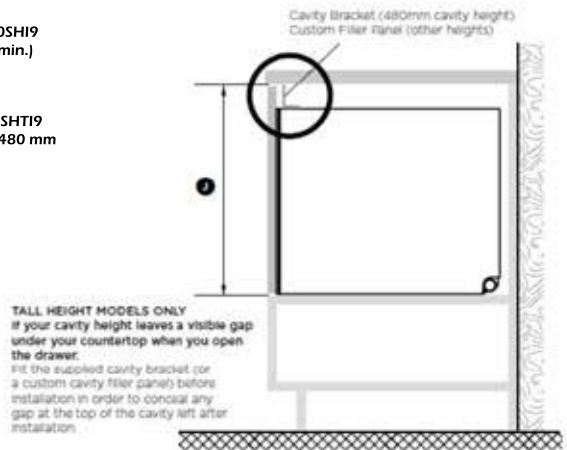
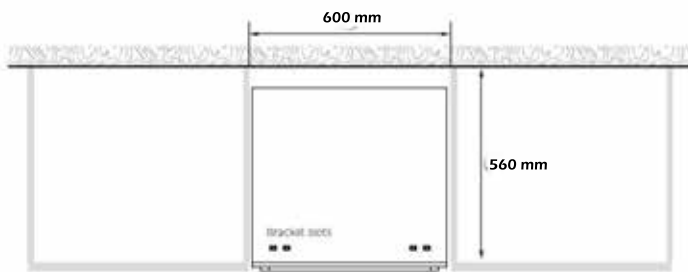

FISHER & PAYKEL

DishDrawer™ Lavavajillas de cajón



Diseñado para adaptarse al espacio existente en su cocina, el lavavajillas doble DishDrawer™ tiene dimensiones comparables a las de los lavaplatos tradicionales, pero le ofrece la ventaja de contar con dos cajones independientes para mayor comodidad y ergonomía.

DishDrawer™ Lavavajillas de cajón

DD60DHI9 (Integrable) Precio €2.350 + IVA
 DD60D (paneles acero) €490 + IVA
 Tiradores Opcionales (página 5)
 Dimensiones (sin paneles) H820-880 x A599 x P571
 Grado de secado A
 Calificación energética A ++
 Consumo eléctrico 152 kWh / año
 Ruido (dBa) cajón superior ciclo estándar 45 dBA
 Consumo de agua 2184 L/año
 Cubiertos/servicios 12
 Tamaño Platos 280 mm
 Función "Knock to Pause"

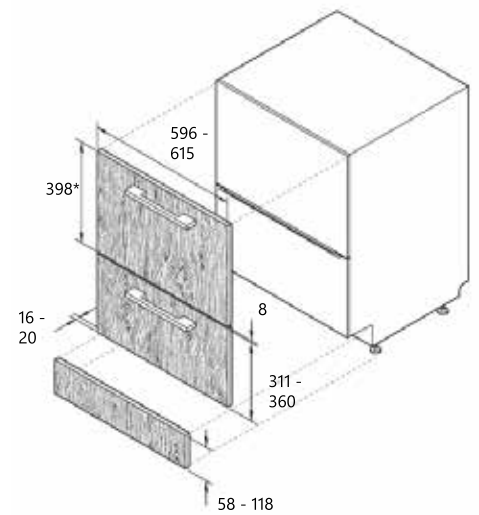

*Medidas sin paneles frontales

G = min. 717 mm
 H = min. 398 mm
 I = 311 - 360 mm
 J = 8 mm

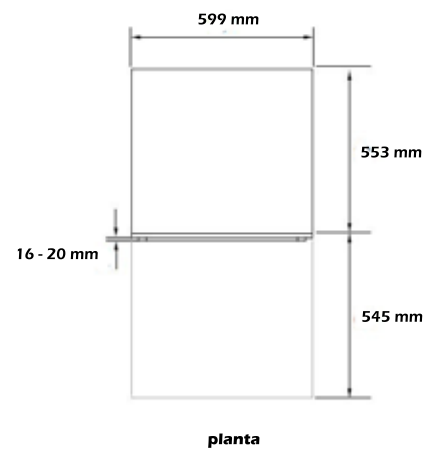
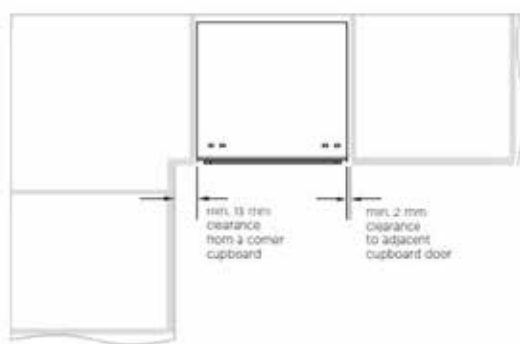
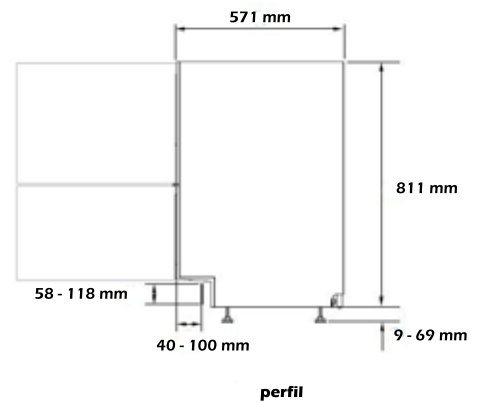
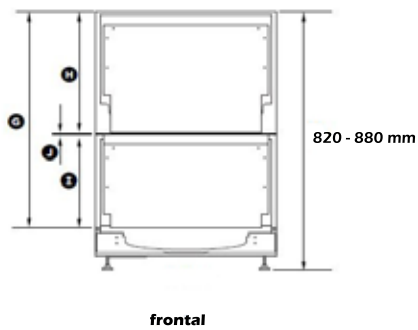

FISHER & PAYKEL



COOLDRAWER™ CAJÓN MULTI-TEMPERATURA

El CoolDrawer™ ha sido diseñado para convertirse de refrigerador a congelador con sólo tocar un botón. Está basado en el concepto de refrigeración distribuida, combinando Tecnología ActiveSmart™, con un diseño de cajón que se puede colocar en cualquier lugar de la cocina, salón o zona de estar. El CoolDrawer™ proporciona cinco configuraciones de temperatura para ofrecerle total flexibilidad: congelador, zona cero, refrigerador, despensa y vinoteca, fusionando inteligencia con comodidad.

CoolDrawer™ Cajón Multi-Temperatura

1. MODO CONGELADOR

Ideal para alimentos congelados en general con la flexibilidad de tres funciones de congelador adicionales: enfriamiento de botellas, congelación rápida y congelación profunda. El modo de congelador está configurado a -18°C para el almacenamiento a largo plazo de artículos congelados.



2. MODO ZONA CERO

Este modo de frío ajusta el cajón a una temperatura ideal para carnes, aves y mariscos altamente perecederos. El modo de enfriamiento establece el compartimento a -0.5°C , justo por encima de la temperatura de congelación de la carne.



3. MODO FRIGORÍFICO

Este es el modo ideal para la mayoría de los alimentos, como frutas, verduras, productos lácteos y bebidas. Tiene un pequeño compartimiento de almacenamiento superior perfecto para conservar los alimentos más sensibles, mientras que la zona alta del cajón es ideal para botellas y contenedores grandes.



4. MODO DESPENSA

Diseñado para alimentos que requieren un lugar fresco y oscuro para su conservación, como frutas tropicales, tomates y cereales.



5. MODO VINOTECA

El modo vinoteca es ideal para la conservación a largo plazo de todo el vino a 12°C . También ofrece un servicio a corto plazo, a 7°C para vino blanco, y a 15°C para vino tinto.





Refrigeración integrada

RB9064S1 (Integrable) Precio €4.150 + IVA
 DOOR SKIN (puerta acero con tirador) €590+ IVA
 Dimensiones (sin paneles) H640 x A855 x P557
 Capacidad total 123 L
 Calificación energética A +
 Consumo eléctrico 229-328 kWh / año
 Ruido (dBa) 42 dBa
 Control de temperatura variable:
 - Frio (-0.5 °C)
 - Congelador (-18 °C)
 - Despensa (12 °C)
 - Nevera (3 °C)
 - Vino (7-15 °C)

Medidas sin paneles frontales

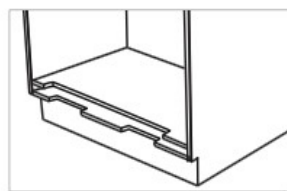
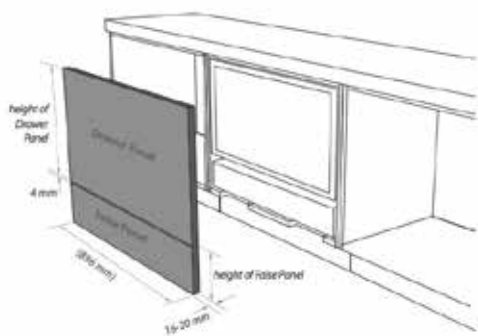
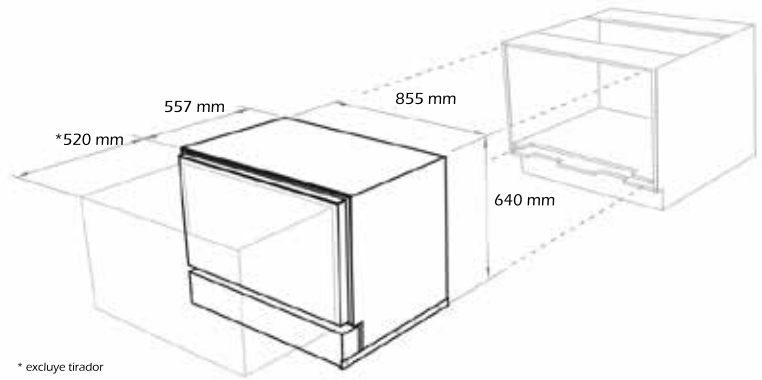

A = 914 mm
 B = 864 mm
 C = 644 mm

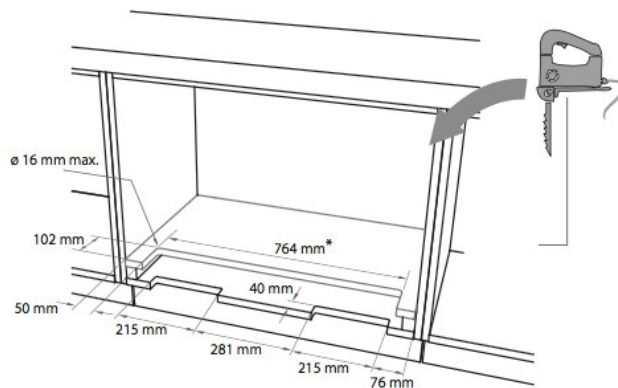
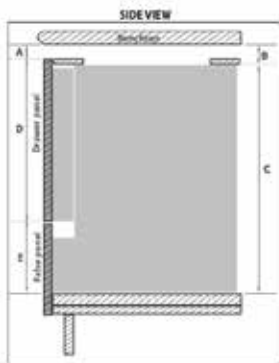
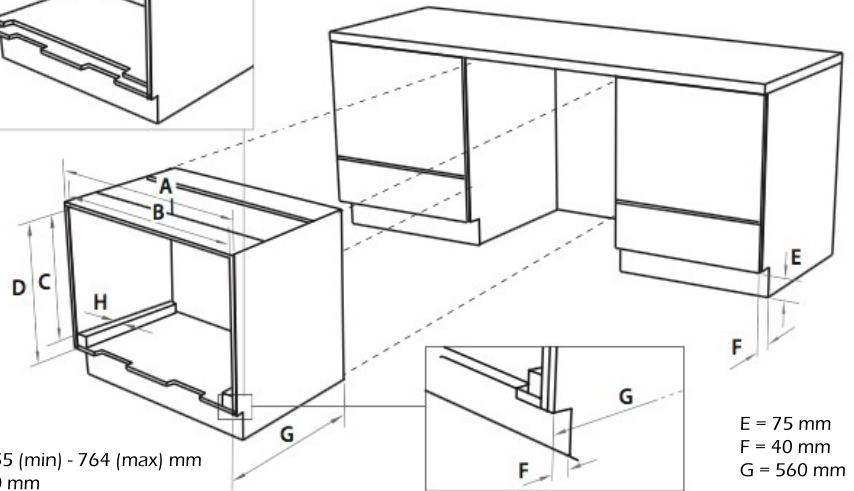

FISHER & PAYKEL





MAGNÍFICA ILUMINACIÓN

La iluminación LED ilumina el interior con un brillo limpio y nítido para mejorar la visibilidad. Nuestros LED de bajo consumo consumen menos electricidad que luces halógenas comparables.

NO MAS MÁRGENES

Nuestros productos integrados están diseñados para encajar perfectamente en sus muebles con márgenes de menos de 4mm. Puede personalizar su electrodoméstico con sus propios paneles y tiradores o comprar nuestro accesorio de puerta de panel de acero inoxidable.



Refrigeración integrada

RS90A3 (Integrable)	Precio €5.500 + IVA
RS90AU3* hielo (Integrable)	Precio €5.950 + IVA
RD90A (paneles acero)	Precio €750 + IVA
RD90AU (paneles acero agua)	Precio €750 + IVA
RS90A (juego de tiradores**)	Precio €320 + IVA

Dimensiones (sin paneles) H1798 x A896 x P610

Capacidad total bruta 525 L

(Frigorífico 331 L Congelador 102 L)

Margenes encastre

- superior 4 mm
- lateral 4mm + 4mm

Calificación energética F

Consumo eléctrico 332 kWh / año

Ruido (dBa) 42 dBa

*Paneles de acero necesarios para agua **Tiradores opcionales cuadrado o tubular



Medidas sin paneles frontales

* Tiradores opcionales cuadrado o tubular

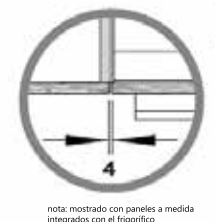
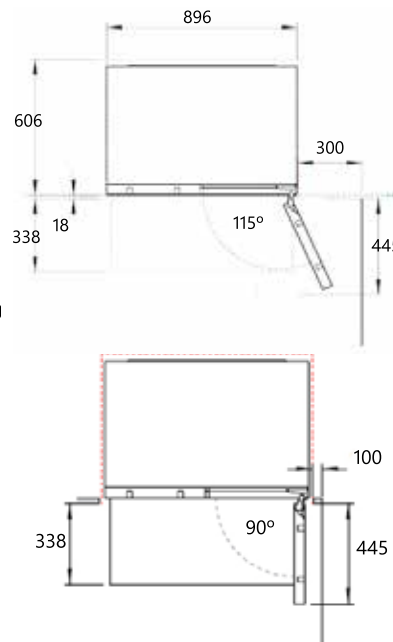
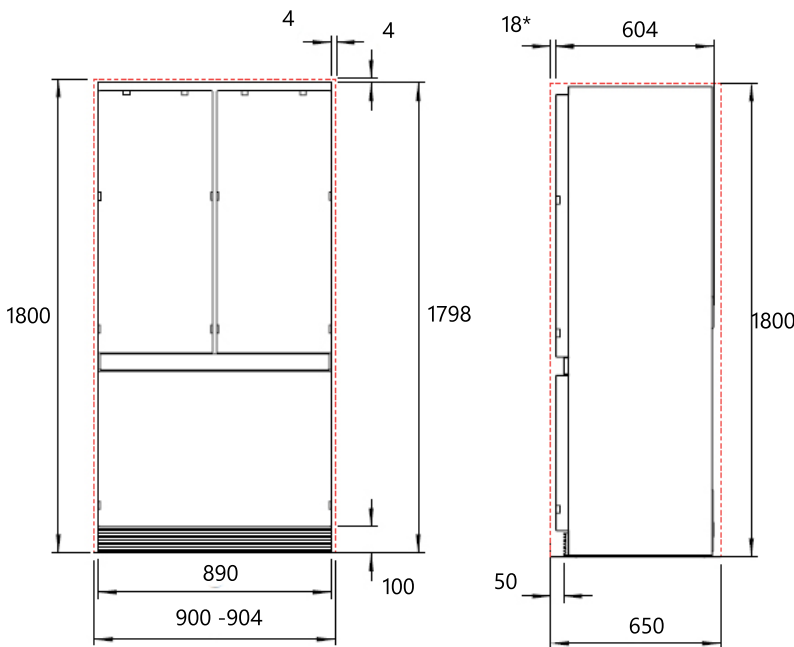

nota: mostrado con paneles a medida integrados con el frigorífico

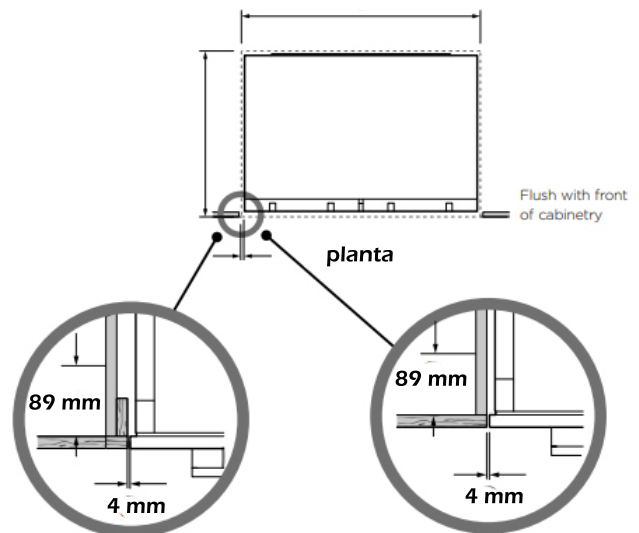
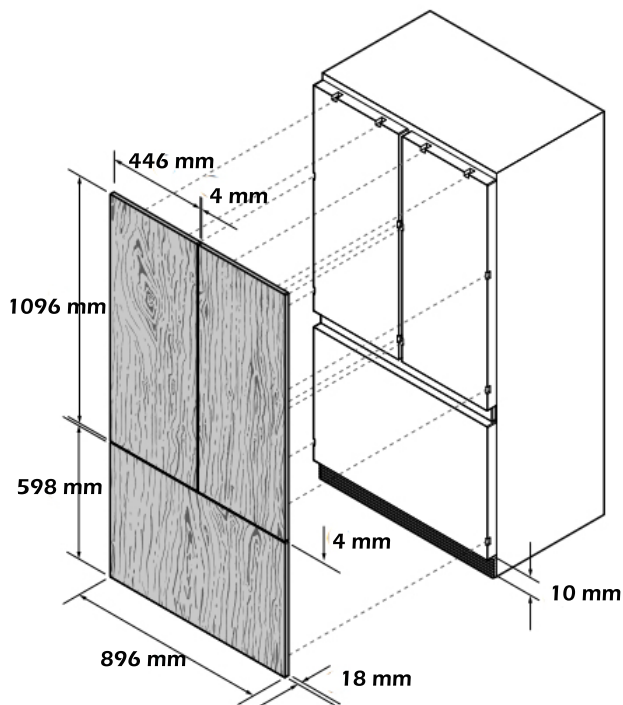





Características de la refrigeración

1. TECNOLOGÍA ACTIVESMART™

La tecnología ActiveSmart™ es la combinación de sensores de temperatura con electrónica inteligente y ventiladores de velocidad variable para crear control de ambiente y temperatura óptimos para mantener los alimentos frescos más tiempo.



2. PANEL DE CONTROL SMART TOUCH

Para facilitar el acceso, el nuevo panel de control SmartTouch se sitúa en el interior frontal de la nevera. Sus controles han sido diseñados para ser intuitivamente simples y fácil de usar.



3. DISPENSADOR DE AGUA ULTRA FINO

El dispensador de agua delgado ahora es aún más fácil de usar. El suministro de agua en ángulo significa que se puede llenar casi cualquier recipiente de diferente tamaño o forma, mientras no ocupa espacio de almacenamiento en la puerta su refrigerador. El acabado negro refleja el estilo de la familia de electrodomésticos de cocina de Fisher & Paykel.



4. FABRICADOR DE HIELO

En los modelos de hielo y agua, el "ice boost" aumenta automáticamente la producción de hielo en un contenedor dedicado que se puede personalizar fácilmente para almacenar diferentes volúmenes..



5. CONTROL DE HUMEDAD

El sistema de control de humedad junto con el temperatura fría y constante entregada por la tecnología ActiveSmart™ crea el perfecto microclima en cada contenedor de productos, manteniendo calidad de frutas y verduras a la perfección nivel de humedad y temperatura..



6. DESCONGELAMIENTO ADAPTATIVO

La descongelación adaptativa significa que no necesita configuración manual del modo de vacaciones. Su frigorífico inteligente selecciona automáticamente el mejor momento para descongelarse. Mientras que usted no está en su casa, el frigorífico utiliza menos electricidad, ya que reconoce niveles más bajos de uso, y se descongela con menos frecuencia.



7. FLEXIBILIDAD DE ALMACENAMIENTO

Gracias a las mejores acabados de su gama, como estanterías flexibles, opciones de conservación flexibles y fácil acceso a contenedores, estantes y cestas con guías telescópicas de extensión completa, usted organizar inteligentemente el interior de su frigorífico.



8. LIMPIEZA FÁCIL

Los estantes de vidrio seguros, a prueba de derrames, capturan fácilmente cualquier goteo o fuga y evitan que se caigan sobre los artículos que están debajo.



9. ENERGÍA INTELIGENTE

Su refrigerador se adapta al uso diario al enfriar y descongelar solo cuando sea necesario. Esta tecnología ActiveSmart™ significa una mejor eficiencia energética sin comprometer el cuidado de los alimentos.



10. DISEÑO DE CALIDAD

Nuestros frigoríficos están diseñados y fabricados con materiales de calidad. Utilizamos acero inoxidable real en nuestros refrigeradores y vidrio sólido de seguridad para estanterías.



FISHER & PAYKEL

Serie 5 Refrigeración Libre Colocación





REFRIGERACIÓN EFICIENTE Y ELEGANTE

Nuestros frigoríficos combi han sido especialmente diseñados para cuidar sus alimentos. Una conservación óptima es clave para mantener que los ingredientes de sus recetas sean más frescos y que sus platos sean aún más deliciosos. Sabemos que la temperatura cambia alrededor de los alimentos, y por eso hemos creado el sistema ActiveSmart™ Foodcare para conservar durante más tiempo a sus alimentos más frescos.



FLEXIBILIDAD Y COMODIDAD

Gracias a las mejores características de su gama, como dispensador de agua en la puerta de la nevera y fabricante de hielo automático directamente a un cajón de su congelador: Fisher & Paykel también le ofrece estanterías y cestas con guías telescópicas de extensión completa para facilitar su acceso al frigorífico y hacer una organización inteligente de su interior ideal para la preparación de alimentos.

Refrigeración Libre Colocación

RF610ADX5 (Acero)

Precio €3.650 + IVA

Dimensiones H1790 x A900 x P695

Capacidad total 569 L

(Frigorífico 417 L Congelador 130 L)

Margenes encastre

- posterior 30 mm
- superior 50 mm
- lateral 20mm + 20mm

Calificación energética F

Consumo eléctrico 369 kWh / año

Ruido (dBa) 42 dBA

EZKleen acero

Estilo Premium



RF540ADUSX6 (Acero)

Precio €3.950 + IVA

Dimensiones H1790 x A900 x P695

Capacidad total 569 L

(Frigorífico 417 L Congelador 128 L)

Margenes encastre

- posterior 30 mm
- superior 50 mm
- lateral 20mm + 20mm

Calificación energética F

Consumo eléctrico 369 kWh / año

Ruido (dBa) 42 dBA

EZKleen acero

Estilo Premium

Dispensador de agua/Fabricador de hielo

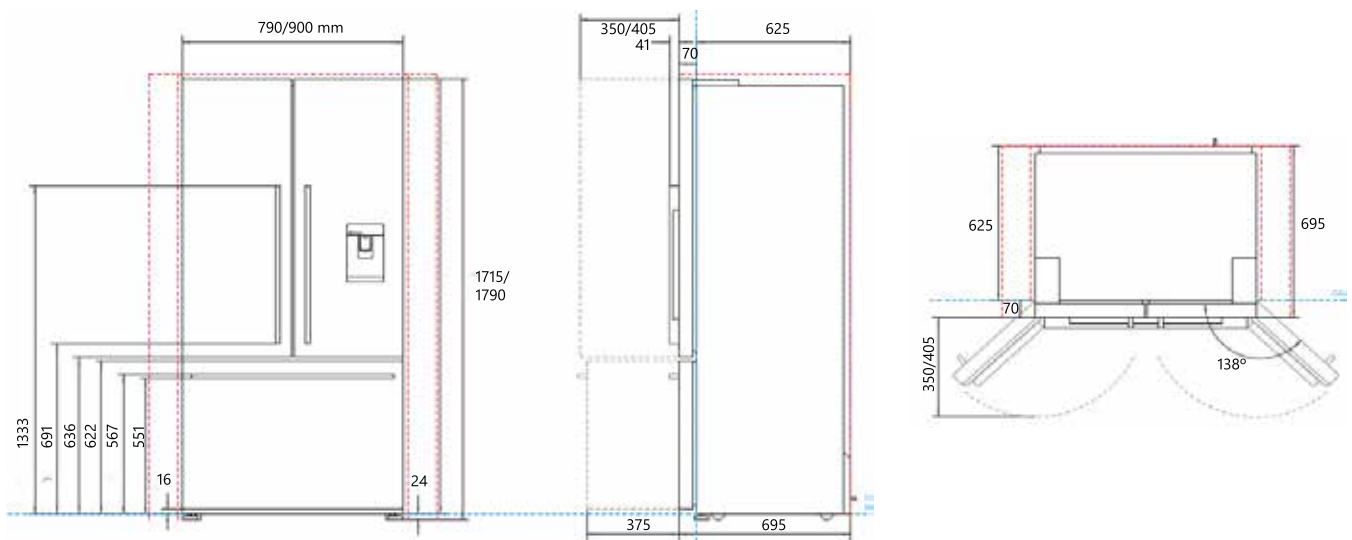



FISHER & PAYKEL



DISEÑO COMPLEMENTARIO

Con su estilo de tiradores de primera calidad y acabado de acero inoxidable, nuestros refrigeradores están diseñados para combinar con el resto de la familia de electrodomésticos de cocina Fisher & Paykel.



DISPENSADOR DE AGUA MINIMALISTA

El dispensador minimalista ultra fino facilita el llenado de jarras o vasos de casi cualquier tamaño con agua filtrada fría y no ocupa espacio de almacenamiento en su refrigerador.

GARANTIA PREMIUM-TEK



Todos los electrodomésticos de esta tarifa de precios Fisher & Paykel disponen de una garantía total de 3 años para piezas y mano de obra.

LOS BENEFICIOS DE NUESTRA GARANTÍA TOTAL

El plan de protección de Premium-Tek se ha elaborado cuidadosamente para que nuestros clientes se beneficien de:

3

3 años de garantía en piezas y mano de obra contra averías*



Disponemos de una red nacional de SAT oficiales para realizar reparaciones en el hogar.



Reemplazamos su electrodoméstico si la reparación del original no es rentable o posible



Acceso a nuestro centro de servicio al cliente

*Sujeto a términos y condiciones: la garantía total no será válida por uso indebido o negligente descrito en el apartado de garantías de nuestra web www.premium-tek.com

ISSUE: FP2021/PREMIUM

Se han hecho todos los esfuerzos para reproducir los colores y los materiales con precisión, sin embargo, debido a los procesos de fotografía e impresión, pueden producirse variaciones de color. La empresa no se hace responsable de errores ni omisiones en la impresión de este catálogo

Debido a nuestra política continua de desarrollo de productos, nos reservamos el derecho de modificar las especificaciones, precios y / o dimensiones de los productos sin previo aviso.

Póngase en contacto con su punto de venta autorizado, llame a Premium-Tek al 931 426 393 o envíe un correo electrónico a info@premium-tek.com para obtener más información sobre el producto.



FISHER & PAYKEL