

Los frigoríficos Dometic son el complemento perfecto para cualquier cocina al aire libre y ofrecen un excelente almacenamiento en frío para cualquier cosa, desde bebidas hasta condimentos o bistecs listos para asar.



Diseño duradero

Construido con acero inoxidable de grado profesional que es resistente a la humedad, la sal y los rayos UV



Almacenamiento en frío óptimo

El sistema de enfriamiento proporciona un flujo de aire uniforme y temperaturas uniformes en todo el refrigerador



Iluminación

La iluminación LED azul ilumina el interior de manera uniforme, lo que facilita encontrar lo que necesita



Diseño elegante

Puede empotrarse sin esfuerzo debajo del mostrador o usarse de forma independiente

EA24B

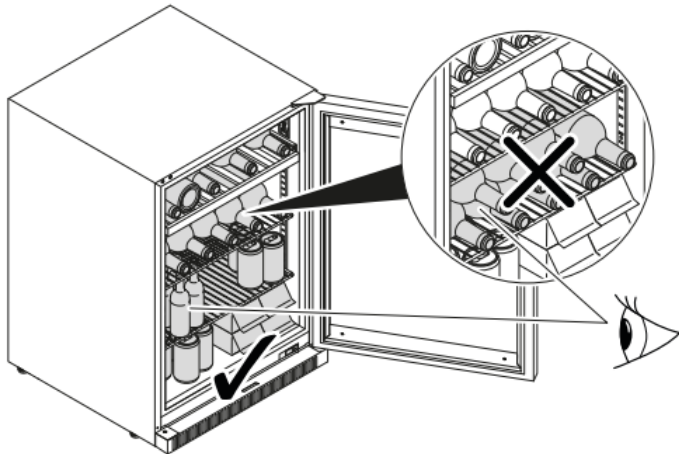

EA24B, EA24D, EA24F

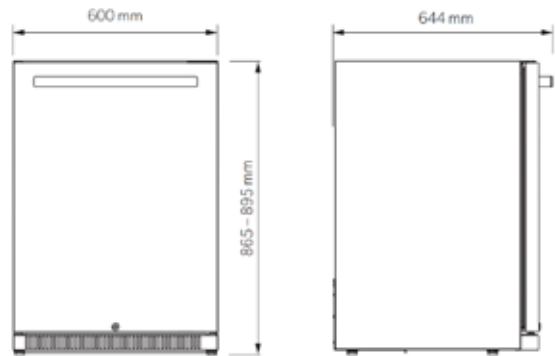

EA24D

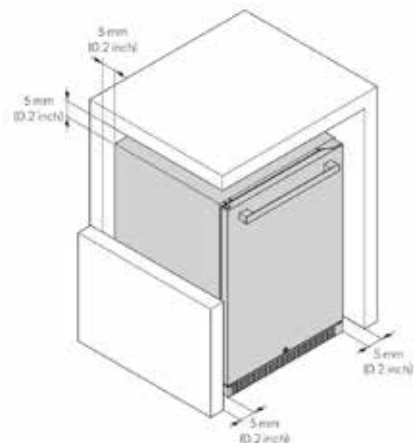
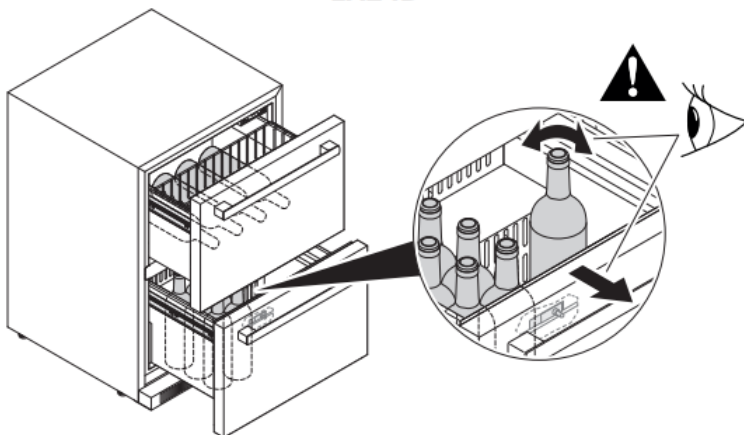



Frigoríficos para exteriores: Dometic desarrolla soluciones que mejoran la forma en que las personas viven, celebran y se divierten en casa. Como especialistas en refrigeración, sobre la base de nuestra herencia de 100 años, creamos una amplia gama de refrigeradores para exteriores diseñados con materiales de calidad, artesanía meticulosa e ingeniería experta. Ya sea preparando una comida deliciosa o brindando por una ocasión trascendental con amigos, los refrigeradores para exteriores Dometic permiten a las personas elevar y enriquecer los momentos especiales de la vida.



Dometic EA24D

Frigorífico de cajones 60 cm
Volumen 150 litros
Capacidad 154 latas

Precio sin IVA 2.450€

El frigorífico de cajón Dometic se ha desarrollado para hacerle la vida en el su jardín más simple, más agradable y más lujosa. Ofrece excelente almacenamiento en frío para cualquier cosa, desde bebidas hasta condimentos o listos para filetes a la parrilla.

- En sus dos cajones espaciosos caben cualquier cosa, desde botellas de vino de pie verticalmente a frutas y verduras frescas.
- La canasta de alambre en el cajón superior aumenta el uso de espacio
- Dimensiones An.600× Al. (865–895)× Pr.600 (mm)



Dometic EA24B

Frigorífico exterior de 60 cm
Volumen 150 litros
Capacidad 161 latas

Precio sin IVA 2.150€

El frigorífico Dometic con puerta de cristal es el perfecto complemento para cualquier cocina de exterior. Este elegante refrigerador al aire libre mantiene bebidas y alimentos frío y fresco.

- Equipado con 2 estantes de alambre de metal ajustables y 1 botellero de madera
- La dirección de apertura de la puerta se puede cambiar desde la izquierda a derecha
- Dimensiones An.600× Al. (865–895)× Pr.600 (mm)

Frigoríficos para exteriores Blastcool

Este frigorífico no solo está construido para enfriar más rápido que uno doméstico de uso interior doméstico sino que, además puede soportar el viento, la lluvia, el calor tropical y las heladas invernales .



LUZ INTERIOR

Puede seleccionar iluminación LED interior blanca o azul usando el interruptor del panel de control, para tener una luz atractiva y uniforme.



PUERTA CON AUTO-CIERRE

Para ahorrar electricidad y mantener el frío sellado en el interior..



TIRADORES COMPLETOS

Tiradores de acero inoxidable grado 304 con revestimiento transparente y son elegantes y efectivos



PUERTAS DE CRISTAL CALEFACTADO

Para eliminar la condensación en las puertas de cristal.



ESTANTES PARA VINO OPCIONALES

Existe un accesorio disponible para botellas de vino y cava.



CERRADURA DE PUERTA

Garantiza que el contenido permanezca seguro y protegido.



RESISTENTE A LA CORROSIÓN

El exterior está construido con acero inoxidable AISI 316 de grado marino, lo que significa que puede usarse en ambientes con salitre, así como en otras condiciones exteriores típicas. Tiene certificación IP24



ACERO INOX GRADO ALIMENTICIO

La construcción interior utiliza acero inoxidable AISI 304 apto para uso alimentario con un atractivo acabado de espejo pulido. Esto refleja el contenido del interior y añade un toque de diseño inteligente.



VENTILADOR ALTO RENDIMIENTO

Diseñados para enfriarse a 1 ° C en condiciones ambientales de hasta 43 ° C y con consumo mínimo. Sus ventiladores de bajo ruido utilizan la última tecnología EC y DC de bajo consumo que duplican la vida útil del mismo.



CONTROL PRECISO ELECTRONICO

Regula la temperatura interna y el régimen de descongelación automática, tiene configuración ECO, iluminación interior y calefacción de la puerta. Incluye función de protección de voltaje que protege al compresor de picos altamente dañinos de la red eléctrica.



CARACTERÍSTICAS PARA TODOS LOS MODELOS

- Altura modelo especial 840 mm
- Profundidad incluyendo tirador 615 mm
- Espacio de ventilación requerido 10 mm superior y lateral y 30-50 mm en la parte posterior
- Tensión nominal 220-240 V 50/60 Hz
- Longitud del cable de alimentación 2 metros
- Gas refrigerante R600a
- Nivel de ruido al aire libre 49 dB(A)
- Nivel de ruido interior (aire acondicionado) 42 dB(A)
- Condiciones ambientales de * -25 °C a +43 °C
- Calificación de grado de protección (IP) 24
- Opción disponible de puerta sólida o cristal
- Opción disponible de bisagra a mano izquierda

- Seguridad aprobada para uso en exteriores.
- Calificación y certificación oficial IP.
- Iluminación LED seleccionable en blanco/azul.
- Puertas de vidrio calefactables para eliminar condensación
- Enfría hasta 5 veces más rápido que un frigorífico doméstico.
- Acabado exterior en acero cepillado grado marino (316)
- Interior acero inoxidable pulido grado 304 para alimentos
- Refrigeración potente enfría 2 °C en ambientes de 43 °C
- Compresor de velocidad variable con optimización energética avanzada
- Funcionamiento silencioso, ventiladores de ahorro eléctrico de la marca líder alemana EBM Papst
- Control de temperatura electrónica de precisión con función de modo eco
- Estantes regulables en altura con split
- Posibilidades de visualización de nivel en XP2 y XP3
- El gas refrigerante natural ha sido aprobado por Greenpeace con cero ODP y GWP imperceptible.

(*) Retire los contenidos para evitar su congelación



XP1



XP2



XP3

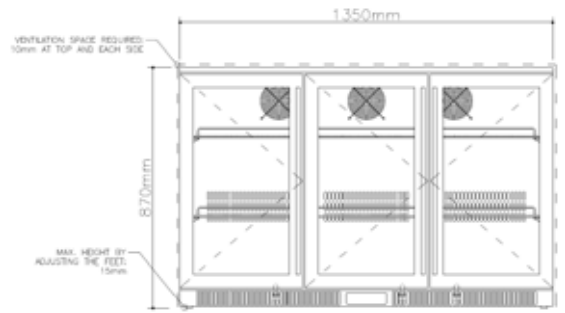
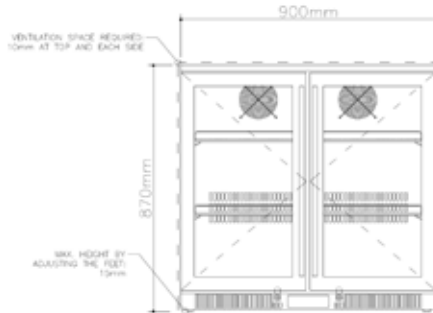
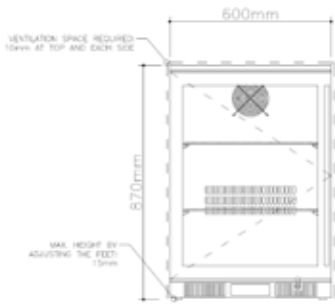

Extremis XP1

Extremis XP2 y XP3

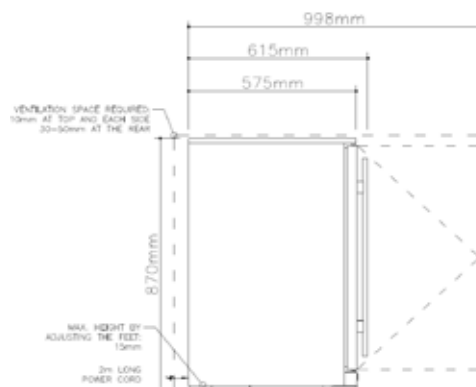
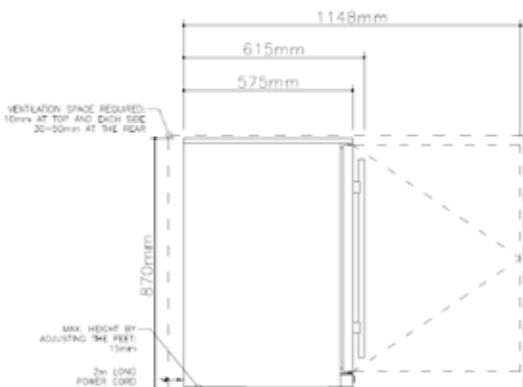



Frigoríficos para uso exterior

Nuestros frigoríficos están certificado de forma independiente y aprobado para la seguridad de uso en exteriores por la casa de pruebas líder SGS. El acero inoxidable de grado marino protege el exterior, mientras que la potente refrigeración garantiza un rápido enfriamiento de las bebidas recién cargadas en el interior, y logra todo esto soportando el calor del verano hasta 43 ° C.

CARACTERÍSTICAS EXTREMIS XP1

- A 870 x An 600 x P 575 (mm)
- Potencia de entrada puertas vidrio 173 W
- Corriente nominal puerta de vidrio 1.45 A
- Potencia de entrada puerta sólida 128 W
- Corriente nominal puerta sólida 1.25 A
- Peso neto 64 Kg
- Capacidad 100 botellas de 330ml
- Capacidad bruta 148 litros

Precio (sin IVA)

Ref. **XP1-870-R/L*** 3.100€

CARACTERÍSTICAS EXTREMIS XP2

- A 870 x An 900 x P 575 (mm)
- Potencia de entrada puerta vidrio 220 W
- Corriente nominal puerta de vidrio 1.6 A
- Potencia de entrada puerta sólida 187 W
- Corriente nominal puerta sólida 1.45 A
- Peso neto 83 Kg
- Capacidad 163 botellas de 330ml
- Capacidad bruta 248 litros

Precio (sin IVA)

Ref. **XP2-870*** 3.950€

CARACTERÍSTICAS EXTREMIS XP3

- A 870 x An 1350 x P 575 (mm)
- Potencia de entrada puerta vidrio 275 W
- Corriente nominal puerta vidrio 2.0 A
- Potencia de entrada puerta sólida 242 W
- Corriente nominal puerta sólida 1.85 A
- Peso neto 109 Kg
- Capacidad 260 botellas de 330ml
- Capacidad bruta 388 litros

Precio (sin IVA)

Ref. **XP3-870 *** 4.780€



CARACTERÍSTICAS MODELO FC2

- W525xD557xH590 capacidad del refrigerador 90Lt;
- Rango de temperatura de 0 ° C a + 15 ° C;
- Lámina de metal galvanizado plastificado exterior.
- Paredes internas en acero inoxidable pulido 304BA;
- Frente exterior y puerta en acero inoxidable 316SB;
- Espesor de aislamiento de espuma de poliuretano 45mm;
- Drenaje de condensado conectado por ¼ de acoplamiento;
- Cajón de dimensiones internas 01:L390 x D416 x H190
- Cajón de dimensiones internas 02:L390 x D416 x H190
- Evaporador de tubo de cobre integrado;
- Expansión de gas por tubo capilar;
- Termostato mecánico para el control de la temperatura.
- Compresor externo (longitud de tubo 2,5m);
- Luz led interna

Precio (sin IVA)

Ref. FC2

3.635€

CARACTERÍSTICAS MODELO FC4

- W525xD557xH590 capacidad del refrigerador 130Lt;
- Rango de temperatura de 0 ° C a + 15 ° C;
- Lámina de metal galvanizado plastificado exterior.
- Paredes internas en acero inoxidable pulido 304BA;
- Frente exterior y puerta en acero inoxidable 316SB;
- Espesor de aislamiento de espuma de poliuretano 45mm;
- Drenaje de condensado conectado por ¼ de acoplamiento;
- Cajón de dimensiones internas 01:L390 x P416 x H190
- Cajón de dimensiones internas 02:L390 x P416 x H340
- Evaporador de tubo de cobre integrado;
- Expansión de gas por tubo capilar;
- Termostato mecánico para el control de la temperatura.
- Compresor externo (longitud de tubo 2,5m);
- Luz led interna;

Precio (sin IVA)

Ref. FC4

3.850€

Dimensiones

MODELO FC0

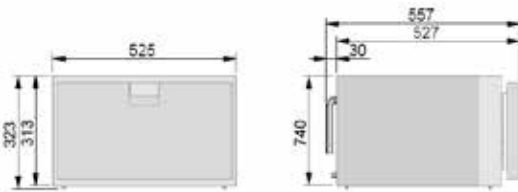

MODELO FC1

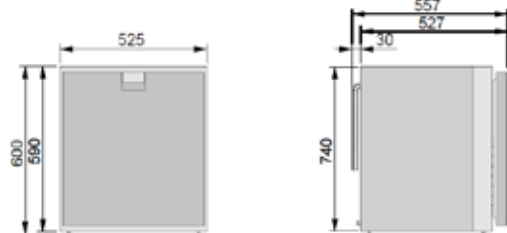

MODELO FC2

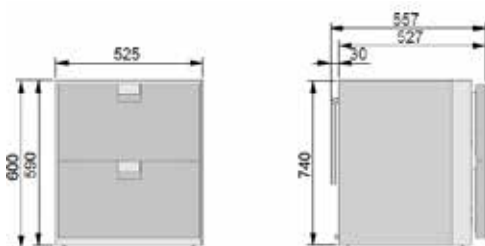

MODELO FC4

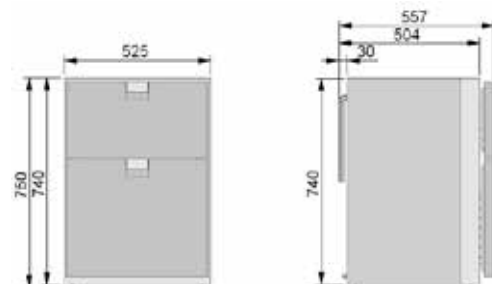

KIT DE FIJACIÓN 575 mm de ancho
 Marco especial de acero inoxidable para instalar
 fácilmente los cajones frigoríficos a muebles. Precio
 (sin IVA) 99€

Compresor externo

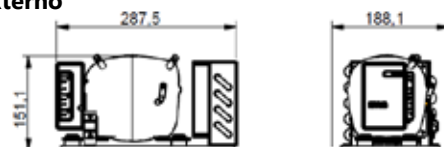



Rendering LGTEK

Frigorífico de cajones para yates apto para uso exterior

Diseñados para yates estos frigoríficos ofrecen una calidad y rendimiento superiores. Por eso utilizan acero inoxidable 316 para el exterior de las puertas de nuestros modelos estándar y por lo tanto son más resistentes al mal tiempo gracias al uso de acero satinado 316. Esta mejora cualitativa, sin recargo en el precio, garantizará una vida útil más prolongada de todos nuestros productos, incluso en ambientes deficientes, como áreas al aire libre y muy húmedas. No obstante, no coloque el refrigerador directamente sobre agentes atmosféricos y cúbralo con las protecciones adecuadas.

CARACTERÍSTICAS MODELO FC0

- W525xD557xH313 capacidad del refrigerador 42Lt;
- Rango de temperatura de 0 ° C a + 15 ° C;
- Lámina de metal galvanizado plastificado exterior.
- Paredes internas en acero inoxidable pulido 304BA;
- Frente exterior y puerta en acero inoxidable 316SB;
- Aislamiento de espuma de poliuretano de 45mm
- Drenaje de condensado conectado por ¼
- Cajón de dimensiones internas 01: L390 x D416 x H190
- Evaporador de tubo de cobre integrado;
- Expansión de gas por tubo capilar;
- Termostato mecánico para control de temperatura.
- Compresor externo (longitud de tubo 2,5m);
- Luz led interna;

Precio (sin IVA)

Ref. FC0 2.950€

CARACTERÍSTICAS MODELO FC1

- W525xD557xH590 capacidad del refrigerador 90Lt;
- Rango de temperatura de 0 ° C a + 15 ° C;
- Lámina de metal galvanizado plastificado exterior.
- Paredes internas en acero inoxidable pulido 304BA;
- Frente exterior y puerta en acero inoxidable 316SB;
- Aislamiento de espuma de poliuretano de 45mm
- Drenaje de condensado conectado por ¼ ;
- Cajón de dimensiones internas 01:L390 x D416 x H470
- Evaporador de tubo de cobre integrado;
- Expansión de gas por tubo capilar;
- Termostato mecánico para control de temperatura.
- Compresor externo (longitud de tubo 2,5m);
- Luz led interna

Precio (sin IVA)

Ref. FC1 3.350€



Frigoríficos de apertura vertical

Todos los modelos están fabricados en acero inoxidable y diseñados teniendo en cuenta el concepto de calidad global. Amplia gama con rango de temperatura +0°C + 15°C disponible con compresor refrigerado por aire forzado de 12/24V - 110V - 220V o con agua. Personalizable con varias opciones y accesorios disponibles.

Modelos con compresor externo

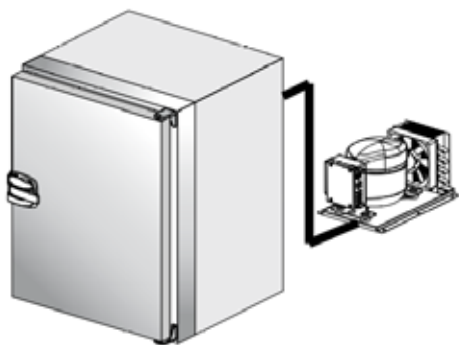

Dimensiones compresor externo
290 x 190 x 160 (mm) en todos los modelos
excepto modelo FR160C mide 320 x 190 x 160

Ref	Dimensiones (mm) (ancho x prof x alt)			Compresor externo (mm)	Vol	PVP sin IVA
FR42RC	390	457	530	290 x 190 x160	42	2.550 €
FR50RC	350	462	620	290 x 190 x160	42	2.650 €
FR60RC	480	537	500	290 x 190 x160	60	2.850 €
FR80RC	480	537	630	290 x 190 x160	80	3.050 €
FR90RC	525	588	600	290 x 190 x160	90	3.150 €
FR130RC	525	587	750	290 x 190 x160	130	3.350 €
FR160RC	540	587	840	320 x 190 x160	160	3.450 €

Modelos con compresor interno

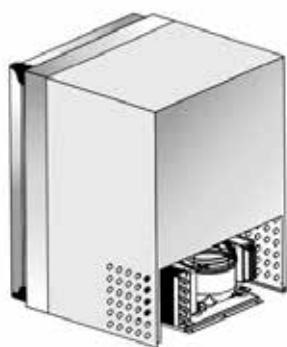

Ref	Dimensiones (mm) (ancho x prof x alt)			Vol	PVP sin IVA
FRS50RC	350	432	620	32	2.650€
FRS80RC	480	507	630	64	3.050 €
FRS130RC	525	557	750	112	3.350 €
FRS160RC	540	557	840	141	3.450€



Frigoríficos de apertura vertical con congelador

Estos modelos además de ser frigoríficos con rango temperatura +0°C + 15°C, tienen un pequeño compartimiento congelador (-12°C) todo en acero inoxidable de alta calidad, disponible con compresor 12/24V - 110V - 220V enfriado por aire forzado o agua. Personalizable con varias opciones

Modelos con compresor externo

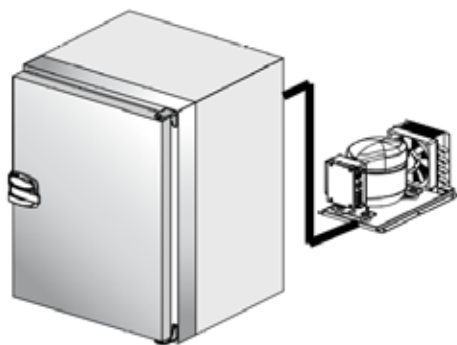

Ref	Dimensiones (mm) (ancho x prof x alt)			Compresor externo (mm)	Vol	PVP sin IVA
FR80AC	480	537	630	290 x 190 x160	80	3.150 €
FR130AC	525	587	750	290 x 190 x160	130	3.450 €
FR160AC	540	587	840	320 x 190 x160	160	3.550 €

Dimensiones compresor externo
290 x 190 x 160 (mm) en todos los modelos
excepto modelo FR160AC mide 320 x 190 x 160)

Modelos con compresor interno

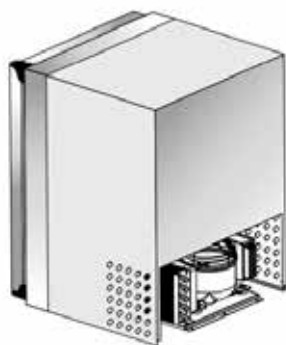

Ref	Dimensiones (mm) (ancho x prof x alt)			Vol	PVP sin IVA
FRS80AC	480	507	630	64	3.150 €
FRS130AC	525	557	750	112	3.450 €
FRS160AC	540	557	840	141	3.550 €



Congeladores apertura vertical

Frigonautica solo fabrica sus productos con acero inoxidable de alta calidad por lo que son aptos para su uso en el exterior, siempre que estén protegidos de la intemperie con cubiertas adecuadas. Las paredes internas son de acero 304BA (pulido), mientras que el frente externo y la puerta son de acero 316SB (cepillado). La gama de congeladores con rango de temperatura -10°C a -20°C disponibles con compresor refrigerado por aire forzado o agua (12/24V - 110V - 220V)

Modelos con compresor externo

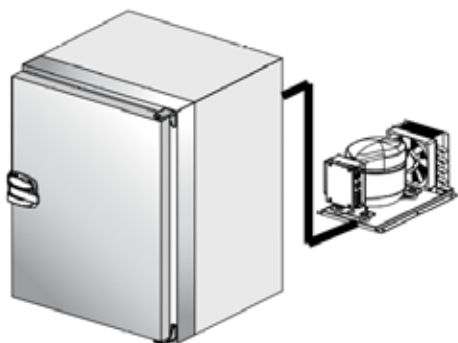

Dimensiones compresor externo
290 x 190 x 160 (mm) en todos los modelos
excepto modelo FR160C mide 320 x 190 x 160

Ref	Dimensiones en mm (ancho x prof x alt)			Compresor externo en mm	Vol	PVP sin IVA
C42C	390	457	530	290 x 190 x160	30	2.850 €
C50C	350	462	620	290 x 190 x160	33	2.950 €
C60C	480	537	500	290 x 190 x160	45	3.120 €
C80C	480	537	630	290 x 190 x160	60	3.250 €
C90C	525	588	600	290 x 190 x160	60	3.450 €
C130C	525	587	750	290 x 190 x160	100	3.550 €
C160C	540	587	840	320 x 190 x160	130	3.650€

Modelos con compresor interno

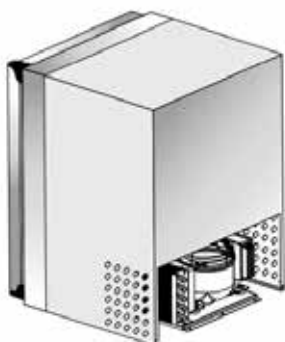

Ref	Dimensiones (mm) (ancho x prof x alt)			Vol	PVP sin IVA
CS50C	350	432	620	25	2.950 €
CS80C	480	507	630	45	3.250 €
CS130C	525	557	750	84	3.550 €
CS160C	540	557	840	113	3.650 €



Ref	Dimensiones (mm) (ancho x prof x alt)			Compresor externo (mm)	Vol	PVP sin IVA
FR90W	525	588	600	290 x 190 x160	90	3.850€
FR130W	525	588	750	290 x 190 x160	130	4.250€

Accesorios disponibles

KIT TRAINO PORTA

Mecanismo deslizante que reemplaza el tirador de la puerta de acero para instalación integrada con puerta del mueble exterior.

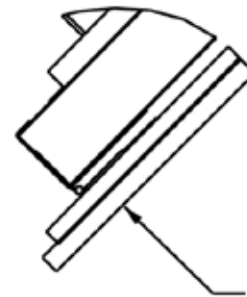

Puerta del mueble exterior.

KIT FISSAGGIO

Marco de acero inoxidable para la fijación de frigorífico dentro del mueble.

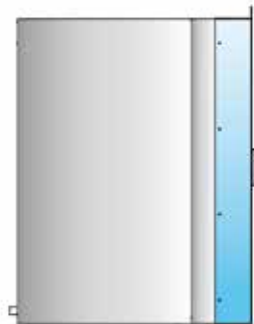
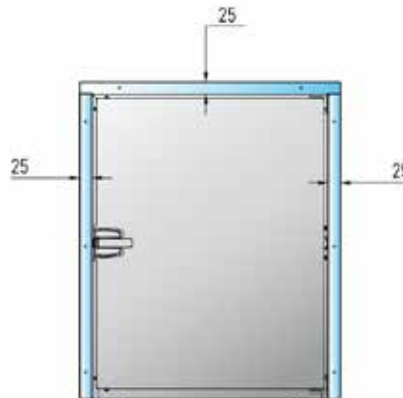

KIT OBLIQUI FISSI

Estantes para botellas fijos en posición obliqua disponibles para los modelos: Cada estante es para 4 botellas.

- FR160RC - 5 estantes
- FR130RC - 4 estantes
- FR115RC - 5 estantes
- FR80RC - 3 estantes
- FR60RC - 2 estantes

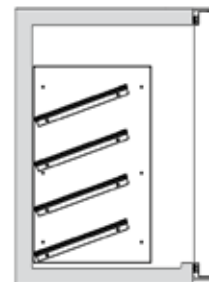

KIT CASSETTI SCORREVOLI

Kit de cajones deslizantes disponibles para los modelos:

- SERIE 160 - 3 cajones
- SERIE 130 - 3 cajones
- SERIE 115 - 3 cajones
- SERIE 80 - 2 cajones
- SERIE 60 - 1 cajón

