





Cajones refrigerados integrables

Los cajones refrigerados son la solución perfecta para cocinas modernas y minimalistas con áreas abiertas y mucho espacio en la encimera. Le permiten almacenar sus productos perecederos directamente debajo de la encimera en una unidad espaciosa que es fácil de integrar en el diseño de su cocina. La unidad de cajón refrigerado consta de dos cajones grandes que brindan una descripción completa de sus alimentos, manteniéndolos convenientemente a mano justo donde prepara sus comidas. Incluso puedes elegir si prefieres tener el panel frontal en acero inoxidable o en el mismo acabado que tus otros muebles de cocina.





- Con 1195 litros de volumen es el frigorífico doméstico de una puerta más grande del mercado.
- 3 m² de espacio en sus 5 estantes de vidrio transparente templado
- Mobiliario elegante y moderno.
- Bajo nivel de ruido
- Se puede integrar en todo tipo de cocinas.
- Puede ser entregado para libre colocación
- Disponible en acero inoxidable o integrado con las mismas puertas que su cocina.
- Completamente libre de mantenimiento
- Norcool Corner Fridge se entrega desmontado y embalado en cajas plana para una facilitar la entrega e instalación.

IMPORTANTE

Asegúrese de que haya suficiente circulación de aire por encima y por debajo de la nevera. Los frigoríficos de esquina requieren suficiente circulación de aire por encima y por debajo de la nevera mediante la instalación de un zócalo con rejilla y con un conducto de aire por encima (incluidos).

Seleccione la apertura de la puerta a derecha o izquierda durante su instalación.

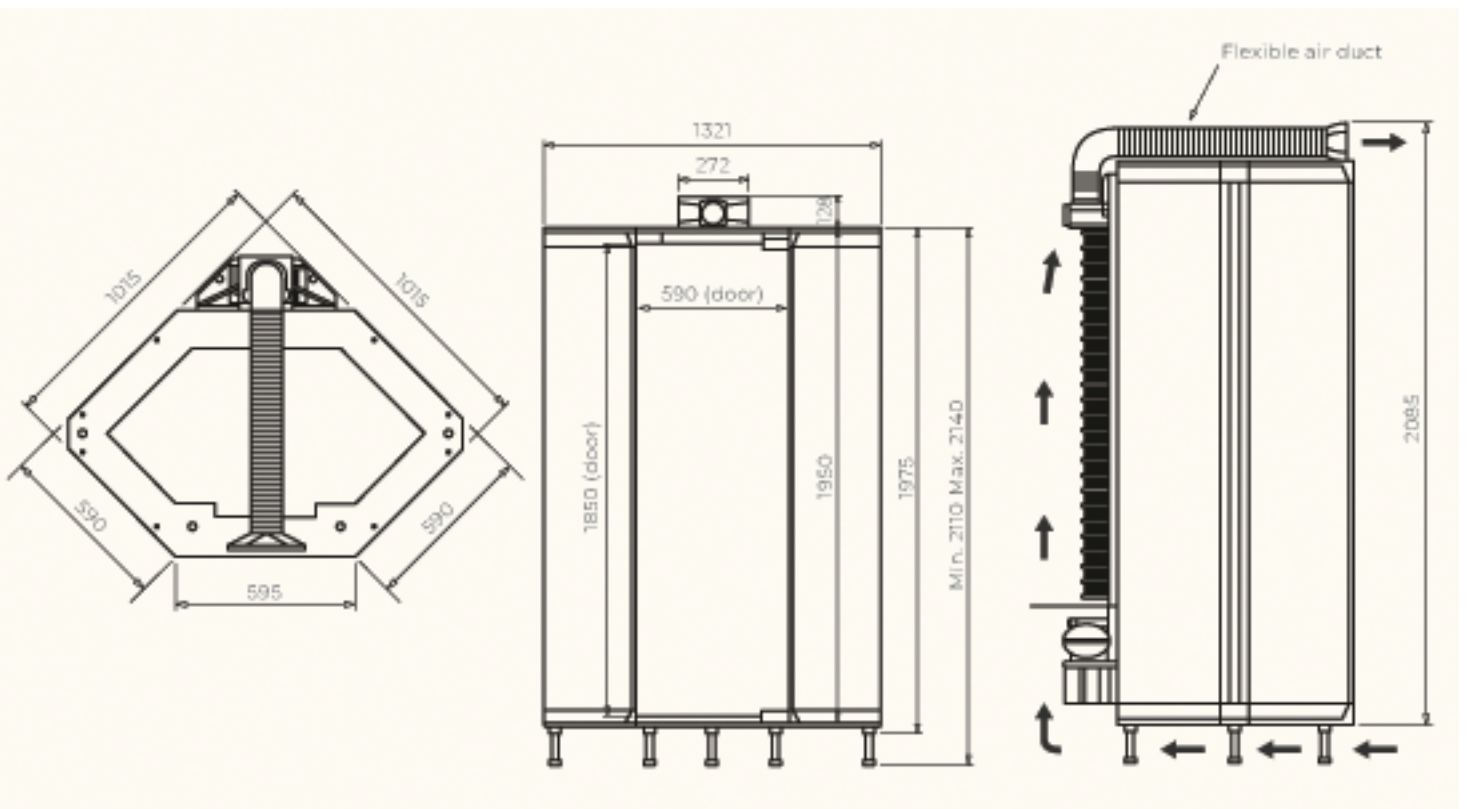



Frigorífico de esquina integrable

El Frigorífico de esquina Norcool es el electrodoméstico de refrigeración definitivo. Su diseño revolucionario saca el máximo partido al espacio más complicado de su cocina; la esquina. Su enorme capacidad, de 1195 litros, o lo que es lo mismo, más de cuatro veces mayor que la de un frigorífico estándar, lo convierte en el frigorífico doméstico de una puerta más grande del mercado. Un diseño versátil que permite situar el Frigorífico de esquina independiente o integrado en su cocina para lograr un acabado elegante. Gracias a su funcionamiento silencioso, enorme capacidad de almacenaje y fácil instalación, es el rey de los electrodomésticos de refrigeración.

Características del producto

- 1195 litros de capacidad
- 3 m² de superficie de estanterías – estanterías de vidrio templado transparente
- No necesita mantenimiento
- Silencioso y de bajo consumo
- Posibilidad de frigorífico independiente o empotrado
- Elija entre un acabado en acero inoxidable o integrado
- Dimensiones exteriores, 1015 x 1015 mm
- 3 años de garantía
- Clase energética D
- Bisagras reversibles

Ref. 60000015 Frigorífico esquina integrable

Especificaciones técnicas

- Altura externa: 2110mm - 2140 mm (ajustable)
- Ajuste del termostato: 2-10° C
- Temperatura ambiente: 16-38 ° C.
- Peso: 165 kg
- Peso de la puerta: 25 kg
- Peso en la puerta: 50 kg (incluyendo paneles)
- Descongelación: automática
- Iluminación 2 x LED 7,9 W
- Aislamiento: espuma de poliuretano libre de CFC
- Rejilla y conducto de ventilación suministrados
- Producción en frío: compresor.
- Refrigerante: R600A
- Volt / hz: 220-230V CA 50 Hz
- Consumo energético: 169,73 kWh / año.
- Nivel sonoro 38 db(A)
- Clase climática: SN, N, ST



El cajón interior superior está diseñado para alimentos relativamente pequeños, y sus compartimientos se pueden mover / cambiar si es necesario.

El cajón superior se puede utilizar para casi todos los tipos de alimentos y tiene un diseño flexible.

El cajón inferior ha sido diseñado para almacenar botellas / cajas de bebidas y productos más pesados. A la derecha, hay un estante para botellas con capacidad para almacenar horizontalmente tres botellas de 1,5 l.

En la parte frontal del cajón, la partición se puede utilizar para organizar botellas de pie /cartones de leche.

En la esquina posterior izquierda del cajón hay una caja de almacenamiento extraíble. Esta caja es excelente para guardar cosas como bolsas de verduras o patatas.





Cajones frigoríficos integrables

El Frigorífico y congelador de cajones supone un nuevo hito en estilo y funcionalidad, gracias a su diseño ergonómico y sus líneas depuradas. Nuestro Frigorífico de cajones empotrado se puede panelar para lograr una integración máxima en su cocina o puede optar por un frontal de acero inoxidable siguiendo la línea de otros electrodomésticos. No es solo cuestión de imagen, es la respuesta a todas las necesidades de la familia, con un diseño elegante. Los cajones ofrecen una accesibilidad total, y cuenta con un mecanismo de cierre automático amortiguado.

Características del producto

- Bajo consumo energético
- Nevera de cajón integrada (para integrar con paneles de muebles de cocina)
- 2-8 ° C temperatura del núcleo
- 2 cajones grandes + 1 cajón interno más pequeño
- Totalmente libre de mantenimiento y con descongelación automática.
- Para integración o con frente de acero inox/negro.
- Libera espacio de trabajo integrado bajoencimera
- Solución ideal para usuarios de sillas de ruedas.
- Volumen bruto: 180 litros.
- Volumen neto: 104 litros.

Ref. 60000006

Ref. 8900013832

Ref. 8900013832

Frigorifico de cajones integrable

Kit paneles acero inoxidable

Kit paneles acero negro

Especificaciones técnicas

- Dimensiones: W795 x H820- 870 x D565 mm
- Dimensiones nicho: W800 x H820 (min) x D565 mm
- 2 cajones frontales y 1 cajón interior pequeño
- Ajuste del termostato: 2-8 ° C
- Temperatura ambiente: 10-32 ° C.
- Peso: 62 kg netos
- Descongelación: automática
- Aislamiento: espuma de poliuretano libre de CFC
- Rejilla de ventilación: 2 x 130 cm² (suministradas)
- Paneles frontales de cajones o panel de muebles (no incluidos)
- Producción en frío: compresor.
- Refrigerante: R600A
- Volt / hz: 220-230V CA 50 Hz
- Consumo energético: 102,9 kWh / año.
- Cable de extensión: 2,4 m
- Clase energética: D +



Cajón Vinoteca: Elegancia y funcionalidad para los amantes del vino

Imagina tener tu colección de vinos perfectamente organizada y siempre a la temperatura ideal, todo ello integrado de manera armoniosa bajo la encimera de tu cocina. El Cajón Vinoteca ofrece espacio para 44 botellas estándar de 75 cl, asegurando que cada una esté accesible y conservada en condiciones óptimas. Equipado con un termostato digital para un control preciso de la temperatura entre 4 y 22 °C, iluminación LED que realza tus vinos con un toque sofisticado y una alarma de puerta que garantiza la conservación del frío, este cajón combina diseño escandinavo con tecnología avanzada. Además, su sistema de descongelación automática lo hace prácticamente libre de mantenimiento.

Características del producto

- Bajo consumo energético y ruido 38dB
- Nevera de cajón integrada (para integrar con paneles de muebles de cocina)
- Capacidad: Hasta 44 botellas estándar de 75 cl
- 2 cajones grandes + 1 cajón interno más pequeño
- Totalmente libre de mantenimiento y con descongelación automática.
- Frente de cristal negro.
- Libera espacio de trabajo integrado bajo encimera
- Solución ideal para usuarios de sillas de ruedas.
- Volumen bruto: 180 litros.
- Volumen neto: 104 litros.

Especificaciones técnicas

- Dimensiones: W795 x H820- 870 x D565 mm
- Dimensiones nicho: W800 x H820 (min) x D565 mm
- 2 cajones frontales y 1 cajón interior pequeño
- Ajuste del termostato: 4 a 22 ° C
- Temperatura ambiente: 10-32 ° C.
- Peso: 70 kg netos
- Descongelación: automática
- Aislamiento: espuma de poliuretano libre de CFC
- Rejilla de ventilación: 2 x 130 cm2 (suministradas)
- Frente de cristal negro
- Producción en frío: compresor.
- Refrigerante: R600A
- Volt / hz: 220-230V CA 50 Hz
- Consumo energético: 96 kWh / año.
- Cable de extensión: 2,4 m
- Clase energética: D +

Ref. 60000007

Cajones vinoteca Norcool



Cajones congeladores integrables

Los cajones congeladores de Norcool combinan funcionalidad y diseño escandinavo para ofrecer una solución de almacenamiento elegante y eficiente en tu cocina. Con dos amplios cajones de fácil acceso, permiten organizar y visualizar tus productos congelados de manera cómoda y ordenada. Equipados con un termostato digital, iluminación LED y alarma de puerta, garantizan una conservación óptima de los alimentos. Además, su sistema de descongelación automática los hace prácticamente libres de mantenimiento.

Características del producto

- Bajo consumo energético y ruido 38dB
- Congelador de cajón para integrar con paneles de muebles
- Temperatura -18°C a -24°C
- 2 cajones grandes + 1 cajón interno más pequeño
- Totalmente libre de mantenimiento y con descongelación automática.
- Para integración o con frente de acero inox/negro.
- Libera espacio de trabajo integrado bajoencimera
- Solución ideal para usuarios de sillas de ruedas.
- Volumen bruto: 180 litros.
- Volumen neto: 104 litros.

Ref. 60000008

Congelador cajones integrable

Ref. 8900013832

Kit paneles acero inoxidable

Ref. 8900013832

Kit paneles acero negro

Especificaciones técnicas

- Dimensiones: W795 x H820- 870 x D565 mm
- Dimensiones nicho: W800 x H820 (min) x D565 mm
- 2 cajones frontales y 1 cajón interior pequeño
- Ajuste del termostato: -18°C a -24°C
- Temperatura ambiente: $10-32^{\circ}\text{C}$.
- Peso: 70 kg netos
- Descongelación: automática
- Aislamiento: espuma de poliuretano libre de CFC
- Rejilla de ventilación: 2 x 130 cm² (suministradas)
- Paneles frontales de cajones o panel de muebles (no incluidos)
- Producción en frío: compresor.
- Refrigerante: R600A
- Volt / hz: 220-230V CA 50 Hz
- Consumo energético: 329 kWh / año.
- Cable de extensión: 2,4 m
- Clase energética: D +



ELEGANCIA Y ACCESIBILIDAD

Este elegante cajón para vinos se integra a la perfección debajo de la encimera de la cocina, ofreciendo una combinación perfecta de estilo y funcionalidad.

Con espacio para 44 botellas de vino estándar de 75 cl, el cajón para vinos garantiza que su colección de vinos esté siempre óptimamente conservada y sea fácilmente accesible.



CONTROL Y COMODIDAD

El cajón está equipado con un termostato digital para un control preciso de la temperatura, iluminación LED para resaltar con elegancia su colección de vinos y una alarma en la puerta que garantiza que no se altere la temperatura.

Ya sea que esté preparando una cena para amigos o disfrutando de una copa con paz y tranquilidad, el cajón para vinos es la solución perfecta para almacenar y exhibir su vino con estilo.





Vinoteca de cajones bajo encimera

Los cajones refrigerados son la solución perfecta para cocinas modernas y minimalistas con áreas abiertas y mucho espacio en la encimera. Le permiten almacenar sus productos perecederos directamente debajo de la encimera en una unidad espaciosa que es fácil de integrar en el diseño de su cocina. La unidad de cajón refrigerado consta de dos cajones grandes que brindan una descripción completa de sus alimentos, manteniéndolos convenientemente a mano justo donde prepara sus comidas. Incluso puedes elegir si prefieres tener el panel frontal en acero inoxidable o en el mismo acabado que tus otros muebles de cocina.

Espacio para 44 botellas de tamaño estándar de 75 cl
Buena visibilidad y fácil acceso
Diseño exclusivo
Perfecto para la cocina moderna
Una zona de temperatura de 4 a 22 °C

	Modelo	Descripcion Medidas A x An x P	Precio (sin IVA)
	60000006	<ul style="list-style-type: none"> • Frigorifico de cajones integrado para panelar W795 x H820 - 870 x D565 mm 104 litros • Temperatura 2°-10°C 37dB No frost • Iluminacion interiors LED • Alarma cajón abierto • Patas traseras ajustables • Interior mejorado de fácil acceso 	2880€
	60000008	<ul style="list-style-type: none"> • Congelador de cajones integrado para panelar W795 x H820 - 870 x D565 mm 104 litros • Temperatura -18°/-24°C 37dB No frost • Iluminacion interiors LED • Alarma cajón abierto • Patas traseras ajustables • Interior mejorado de fácil acceso 	2980€
	8900013831	Kit de paneles con tiradores en acero negro	325€
	8900013832	Kit de paneles con tiradores en acero inoxidable	325€
	60000007	<ul style="list-style-type: none"> • W795 x H820 - 870 x D565 mm 104 litros • Temperatura 4° a 22°C 38dB No frost • Iluminacion interiors LED • Alarma cajón abierto • Patas traseras ajustables • Dos estantes interiores con guias telescopicas 	2950€
	60000015	<ul style="list-style-type: none"> • Corner Fridge for kitchen integration • Panelable con los muebles de cocina • Volumen 1195 litros • Dimensiones 1015 x 1015 mm 	5200€
	12700260	<ul style="list-style-type: none"> • Cave 60 BI DZ (W590 x H593 x D555 mm) Vinoteca de columna. Dos zonas de temperatura independientes, 5-20°C Capacidad 28 botellas 37dB 3 Estantes de madera 	2420€



Todos los electrodomésticos de esta catálogo disponen de una garantía total de 3 años para piezas y mano de obra en España, Portugal y Andorra.

LOS BENEFICIOS DE NUESTRA GARANTÍA TOTAL

El plan de protección de Premium-Tek se ha elaborado cuidadosamente para que nuestros clientes se beneficien de:

3

3 años de garantía en piezas y mano de obra contra averías*



Disponemos de una red nacional de SAT oficiales para realizar reparaciones en el hogar.



Reemplazamos su electrodoméstico si la reparación del original no es rentable o posible



Acceso a nuestro centro de servicio al cliente

*Sujeto a términos y condiciones: la garantía total no será válida por uso indebido o negligente descrito en el apartado de garantías de nuestra web www.premium-tek.com/catalogos/garantia

ISSUE: FP2023/PREMIUM

Se han hecho todos los esfuerzos para reproducir los colores y los materiales con precisión, sin embargo, debido a los procesos de fotografía e impresión, pueden producirse variaciones de color. La empresa no se hace responsable de errores ni omisiones en la impresión de este catálogo

Debido a nuestra política continua de desarrollo de productos, nos reservamos el derecho de modificar las especificaciones, precios y / o dimensiones de los productos sin previo aviso.

Póngase en contacto con su punto de venta autorizado, llame a Premium-Tek al 931 426 393 o envíe un correo electrónico a info@premium-tek.com para obtener más información sobre el producto.



premiumtek
the premium appliance company®

Showroom
C/ Numancia, 212
08017 Barcelona

Premium-Tek Appliances
t: 931 426 393
e: info@premium-tek.com
www.premium-tek.com

Edición 20250501

norcool